

МІНІСТЕРСТВО ОСВІТИ І НАУКИ УКРАЇНИ
СХІДНОУКРАЇНСЬКИЙ НАЦІОНАЛЬНИЙ УНІВЕРСИТЕТ



ОСВІТНЬО-ПРОФЕСІЙНА ПРОГРАМА

«КУЛЬТУРОЛОГІЯ: МИСТЕЦТВО В КОНТЕКСТІ КУЛЬТУРИ»

(«CULTURAL STUDIES: ART IN THE CONTEXT OF CULTURE»)

ID за базою ЄДЕБО 67176

першого (бакалаврського) рівня вищої освіти

за спеціальністю В12 Культурологія та музеєзнавство

галузі знань В Культура, мистецтво та гуманітарні науки

Освітня кваліфікація: бакалавр культурології

(відповідно до стандарту ВО)

Професійна кваліфікація (мікрокваліфікація): не передбачено

(відповідно до стандарту Професійного стандарту)

Затверджено рішенням Вченої ради
Східноукраїнським національним
університетом імені Володимира Даля
протокол _____

Освітньо-професійна програма вводиться в
дію з 2026-2027 навчального року
Наказ _____

В.о. ректора Целіщев О.Б. _____

Київ 2026

ЛИСТ ПОГОДЖЕННЯ

Перший проректор

Дмитро МАРЧЕНКО

**Начальник відділу
забезпечення якості освітньої
діяльності та якості вищої
освіти**

Людмила ВОЛОДИНА

**Директор центру
організаційно-методичного
забезпечення освітньої
діяльності**

Павло БОРОВІК

Декан факультету

Олена АРСЕНТЬЄВА

Завідувачка кафедри

Ольга ШАПОВАЛОВА

ПЕРЕДМОВА

ВНЕСЕНО кафедрою господарсько-правових та суспільно-політичних дисциплін Східноукраїнського національного університету імені Володимира Даля. Освітньо-професійна програма «КУЛЬТУРОЛОГІЯ: МИСТЕЦТВО В КОНТЕКСТІ КУЛЬТУРИ» для першого (бакалаврського) рівня вищої освіти галузі знань «В Культура, мистецтво та гуманітарні науки» розроблена у зв'язку з переходом на нову редакцію Переліку галузей знань та спеціальностей, затвердженого постановою Кабінету Міністрів України від 29 квітня 2015 року № 266. Ця освітньо-професійна програма запроваджується з 2025-2026 навчального року для здійснення набору здобувачів вищої освіти для здобуття ступеня бакалавра з 2025 року.

Освітньо-професійна програма «КУЛЬТУРОЛОГІЯ: МИСТЕЦТВО В КОНТЕКСТІ КУЛЬТУРИ» для першого (бакалаврського) рівня вищої освіти галузі знань «В Культура, мистецтво та гуманітарні науки» є тотожною освітньо-професійній програмі «Культурологія: мистецтво в контексті культури» спеціальності «034 Культурологія» першого (бакалаврського) рівня вищої освіти, за якою зберігається право на продовження навчання здобувачами вищої освіти, які були зараховані на навчання до 2025 року, а також для переведення та поновлення на навчання.

Освітньо-професійна програма «КУЛЬТУРОЛОГІЯ: МИСТЕЦТВО В КОНТЕКСТІ КУЛЬТУРИ», галузь знань «03 Гуманітарні науки», спеціальність «034 Культурологія», ступінь вищої освіти - бакалавр (Наказ Міністерства освіти і науки України 16.06.2020 р. № 801).

Останні зміни внесено відповідно до:

Наказу МОН України «Про внесення змін до деяких стандартів вищої освіти» від 28.05.2021 р. № 593.

Наказу МОН України «Про внесення змін до деяких стандартів вищої освіти» від 29.12.2023 № 1583.

Наказу МОН України «Про внесення змін до деяких стандартів вищої освіти» від 13.06.2024 № 842.

Постанови Кабінету Міністрів України № 1021 від 30.08.2024 р. «Про внесення змін до переліку галузей знань і спеціальностей, за якими здійснюється підготовка здобувачів вищої та фахової передвищої освіти».

Постанови Кабінету Міністрів України № 743 від 21.06.2024 р. «Про затвердження Порядку проведення базової загальної середньої освіти громадян України, які здобувають вищу освіту, та поліцейських».

Листа МОН № 1/4893-25 від 14.03.25 року «Про запровадження базової підготовки здобувачів освіти».

В освітній програмі враховано пропозиції стейкхолдерів.

Освітньо-професійна програма заснована на компетентнісному підході до підготовки спеціалістів у галузі «В Культура, мистецтво та гуманітарні науки» спеціальності «В12 Культурологія та музеєзнавство».

Розроблено робочою групою у складі:

1. **Наталія Шелковая** (керівник робочої групи, гарант програми) – доцент кафедри господарсько-правових та суспільно-політичних дисциплін СНУ ім. В. Даля, кандидат філософських наук, доцент.
2. **Ольга Смоліна** (член робочої групи) – доктор культурології, професор, професор кафедри господарсько-правових та суспільно-політичних дисциплін СНУ ім. В. Даля.
3. **Олексій Прокопенко** (член робочої групи), кандидат філософських наук, доцент, доцент кафедри господарсько-правових та суспільно-політичних дисциплін СНУ ім. В. Даля.
4. **Тетяна Грачова** (стейкхолдер) – начальниця відділу культури Сєвєродонецької міської військової адміністрації.
5. **Тетяна Лукашова** (студентка) – староста гр. КЛ-23д, III курс.

До обговорення освітньої програми було залучено стейкхолдерів:

1. **Дмитро Петренко** – доктор філософських наук, професор, завідувач кафедри теорії культури і філософії науки Харківського національного університету імені В.Н. Каразіна
2. **Тетяна Грачова** – начальниця відділу культури Сєвєродонецької міської військової адміністрації.

Рецензії-відгуки зовнішніх стейкхолдерів:

1. **Дмитро Петренко** – доктор філософських наук, професор, завідувач кафедри теорії культури і філософії науки Харківського національного університету імені В.Н. Каразіна.
2. **Тетяна Грачова** – начальниця відділу культури Сєвєродонецької міської військової адміністрації.

1. Профіль освітньої програми
«КУЛЬТУРОЛОГІЯ: МИСТЕЦТВО В КОНТЕКСТІ КУЛЬТУРИ»
зі спеціальності «В12 Культурологія та музеєзнавство»

1 – Загальна інформація	
Повна назва закладу вищої освіти та структурного підрозділу, що здійснює підготовку	Східноукраїнський національний університет імені Володимира Даля, кафедра господарсько-правових та суспільно-політичних дисциплін
Рівень вищої освіти	Перший (бакалаврський) рівень, відповідає НРК України – 6 рівень, FQ-EHEA – перший цикл, EQF-LLL – 6 рівень
Код і назва галузі знань	В Культура, мистецтво та гуманітарні науки
Код і назва спеціальності	В12 Культурологія та музеєзнавство
Офіційна назва освітньої програми	КУЛЬТУРОЛОГІЯ: МИСТЕЦТВО В КОНТЕКСТІ КУЛЬТУРИ
ІД в ЄДЕБО	67176
Тип освітньої програми	Освітньо-професійна
Ступінь вищої освіти та назва освітньої кваліфікації мовою оригіналу	Бакалавр бакалавр культурології
Форма навчання та розрахунковий строк виконання освітньої програми	Інституційна (денна, заочна). Розрахунковий строк виконання: 4 роки.
Професійна кваліфікація* (у разі присвоєння)	Програмою не передбачено
Кваліфікація в дипломі	Ступінь вищої освіти — Бакалавр, Спеціальність — В12 Культурологія та музеєзнавство, Освітньо-професійна програма — КУЛЬТУРОЛОГІЯ: МИСТЕЦТВО В КОНТЕКСТІ КУЛЬТУРИ
Тип диплому та обсяг освітньої програми	Диплом бакалавра, одиничний, 240 кредитів ЄКТС.
Обсяг для окремих категорій •	<ul style="list-style-type: none"> • Для вступників з ПЗСО: 240 кредитів ЄКТС. • На базі ступеня «молодший бакалавр» (освітньо-кваліфікаційного рівня «молодший спеціаліст») заклад вищої освіти має право визнати та перезарахувати не більше ніж 120 кредитів ЄКТС, отриманих в межах попередньої освітньої програми підготовки молодшого бакалавра (молодшого спеціаліста), –на основі ступеня «фаховий молодший бакалавр» заклад вищої освіти має право визнати та перезарахувати не більше ніж 60 кредитів ЄКТС, отриманих за попередньою освітньою програмою фахової передвищої освіти.

	<p>При цьому розрахунковий строк навчання може бути зменшений.</p> <ul style="list-style-type: none"> • Для здобувачів, які проходять БЗВП – 243 кредити ЄКТС <p><i>*Обґрунтування</i> У відповідності до ст. 1 Закону України «Про військовий обов'язок і військову службу», в освітню програму включено у вибірковий блок дисциплін окрему освітню компоненту «Базова загальновійськова підготовка громадян України, які здобувають вищу освіту, та поліцейських» (теоретична підготовка) (БЗВП) (3 кредити ЄКТС), що є обов'язковою для певної категорії здобувачів вищої освіти,</p>
Наявність акредитації	Відсутня
Передумови	<ul style="list-style-type: none"> - на базі повної загальної середньої освіти (ПЗСО), відповідно до правил прийому року вступу; - на основі освітньо-професійного ступеня «фаховий молодший бакалавр», освітнього ступеня «молодший бакалавр» (освітньо-кваліфікаційного рівня «молодший спеціаліст») здійснюється за результатами зовнішнього незалежного оцінювання в порядку, визначеному законодавством; - на основі НРК 6 та НРК 7, відповідно до правил прийому року вступу
Мова викладання	українська мова
Періодичність перегляду та оновлення освітньої програми	Перегляд ОП відбувається не рідше одного разу на два роки або за наявності суттєвих змін у законодавстві, стандартах вищої освіти чи потребах ринку праці.
Інтернет-адреса постійного розміщення опису освітньої програми	http://moodle2.snu.edu.ua/course/index.php?categoryid=311
2 – Мета освітньої програми	
Підготовка фахівців, здатних розуміти та інтерпретувати джерела художньої культури з урахуванням різних контекстів (історичного, соціального, антропологічного, релігійного), критично аналізувати культурні явища та процеси для успішної професійної діяльності в галузі «Культура, мистецтво та гуманітарні науки». Програма спрямована на формування глибоких теоретичних знань та практичних навичок у сфері культури, необхідних на сучасному ринку праці.	
3 – Характеристика освітньої програми	
Предметна область (галузь знань,	Галузь знань: В Культура, мистецтво та гуманітарні науки Спеціальність: В12 Культурологія та музеєзнавство

<p>спеціальність, спеціалізація (за наявності))</p>	<p>Об'єкт вивчення: культурні процеси, явища, стани та ознаки, їх усвідомлення, інтерпретація та моделювання; соціокультурні інститути та практики, що забезпечують формування культурних норм та цінностей, способи їх втілення й використання, художня культура, історія культури, мистецтво, світове та українське мистецтво, історія мистецтва, філософія культури і мистецтва, сакральне мистецтво, мови мистецтва, культурологічний аспект явищ мистецтва і соціокультурних процесів, культурно-дозвіллевая діяльність.</p> <p>Цілі навчання: підготовка фахівців з культурології, які володіють сучасними теоретичними знаннями та, практичними навичками, необхідними для розв'язання складних соціокультурних задач і практичних проблем. Формування комплексу знань, умінь та навичок в галузі теорії художньої культури та культурологічного аналізу й інтерпретації явищ світового і українського мистецтва.</p> <p>Теоретичний зміст предметної області: система наукових ідей, підходів, концепцій, теорій щодо культури; поняття та принципи аналізу культурних процесів та явищ, спеціальна освіта в області історії та теорії культури і мистецтва, спеціалізованих галузей культурологічного знання, методології аналізу явищ художньої культури.</p> <p>Методи, методики та технології: методи та методики пошуку, систематизації, аналізу та інтерпретації інформації щодо культурних об'єктів та практик, технології популяризації знань щодо культури та регулювання відносин у соціокультурній сфері. Методи історичного та критичного аналізу, узагальнення та систематизація, компаративний аналіз культурних епох та течій мистецтва, аналіз символізму у мистецтві, трансдисциплінарний метод дослідження на перетині культурології, мистецтвознавства, релігієзнавства, філософії культури, культурно-дозвіллевої діяльності та інших сфер гуманітарного знання.</p> <p>Інструменти та обладнання: аудіовізуальні засоби; програмне забезпечення; мережа Internet; інформаційно-комунікаційне обладнання; системи електронного документообігу, електронні бібліотеки та архіви.</p>
<p>Основний фокус освітньої програми</p>	<p>Спеціальна освіта в області історії та теорії культури і мистецтва, спеціалізованих галузей культурологічного знання, методології аналізу явищ художньої культури і соціокультурних процесів.</p>
<p>Особливості програми</p>	<ul style="list-style-type: none"> • Характерною особливістю даної програми є надання випускникам можливості оволодіння компетентностями зі сфер професійної діяльності, які знаходяться на перетині культурології, мистецтвознавства, релігієзнавства, філософії культури, культурно-дозвіллевої діяльності та інших сфер гуманітарного знання. • Особливий акцент в програмі зроблено на формуванні навичок ;

	<ul style="list-style-type: none"> - фахового спілкування англійською мовою (передбачена наявність спеціальних курсів, що викладаються англійською мовою), - застосування сучасних інформаційних технологій, - здатності до інноваційної діяльності. • Програмою передбачено проходження музейно-екскурсійної практики. • Включення до освітньої програми обов'язкової навчальної дисципліни «Базова загальношкільська підготовка громадян України, які здобувають вищу освіту...» (3 кредити ЄКТС).
4 – Придатність випускників до працевлаштування та подальшого навчання	
<p>Придатність до працевлаштування</p>	<p>Бакалавр культурології та музеєзнавства може працювати в науковій, організаційно-управлінській та освітній галузях; в музеях, галереях, культурних та арт-центрах, туристичних агенціях, куратором або експертом культурних проєктів, у ЗМІ з культури та мистецтва, сфері реклами, громадських організаціях, що опікуються проблемами культури та мистецтва тощо.</p> <p>Бакалавр культурології та музеєзнавства може обіймати такі первинні посади, що відповідають Національному класифікатору професій України ДК 003:2010: 347 Декоратори, артисти, спортсмени та організатори у сфері культури та мистецтва.</p> <p>3474 Організатор культурно-дозвіллевої діяльності 3476 Організатор театралізованих народних свят та обрядів 3476 Керівник аматорського дитячого колективу (гуртка, студії та ін.). 3476 Керівник аматорського колективу (за видами мистецтва). 3479 Інші фахівці у сфері культури та мистецтва 3429 Агент рекламний 3414 Екскурсовод 3439 Секретар ради (науково-технічної, наукової, художньо-технічної).</p> <p>Та згідно Національного класифікатора України Класифікація видів економічної діяльності ДК 009:2010</p> <p>70.21 Діяльність у сфері зв'язків із громадськістю 72.2 Дослідження й експериментальні розробки у сфері суспільних і гуманітарних наук 74.90 Інша професійна, наукова та технічна діяльність 85.31 Загальна середня освіта 85.52 Освіта у сфері культури 85.59 Інші види освіти 85.6 Допоміжна діяльність у сфері освіти 90 Діяльність у сфері творчості, мистецтва та розваг 91.02 Діяльність із підтримання театральних і концертних заходів</p>
<p>Подальше навчання</p>	<p>Випускники освітньо-професійної програми мають можливість:</p> <ul style="list-style-type: none"> • Продовжити навчання за програмами другого (магістерського) рівня вищої освіти за спеціальністю «В12

	<p>Культурологія та музеєзнавство» або за суміжними спеціальностями у вітчизняних чи закордонних закладах вищої освіти.</p> <ul style="list-style-type: none"> • Поглибити або розширити свої професійні компетентності через участь у програмах післядипломної освіти, сертифікатних курсах та тренінгах, що реалізуються в межах формальної, неформальної та інформальної освіти. • Здобути додаткові кваліфікації в системі освіти дорослих.
5 – Викладання та оцінювання	
Викладання та навчання	<p>Застосовується студентоцентрований, проблемно-орієнтований підхід до навчання. Методи викладання та навчання включають:</p> <ul style="list-style-type: none"> • Аудиторні заняття: лекції, практичні заняття, семінари, вебінари. • Інтерактивні методи: мозковий штурм, інтерактивне обговорення ситуацій, кейс-стаді, рольові та творчі ігри, ділові ігри, дискусії, метод фокальних об'єктів, метод фасилітації. • Самостійна робота: робота з підручниками, науково-методичною літературою, електронними навчальними курсами. • Науково-дослідницька робота: написання наукових статей, есе, тез доповідей, підготовка кваліфікаційних робіт бакалавра, участь у науково-практичних конференціях. • Практична діяльність: навчання через практику, пошуково-дослідницькі групи, участь у проєктній діяльності. • Комунікація з викладачами: очні та дистанційні консультації (через форуми, чати, електронну пошту).
Оцінювання	<p>Проводиться шляхом усного та письмового опитування, тестування, презентацій, курсових робіт/проєктів, заліків, іспитів та атестаційного іспиту, з використанням технологій системи e-Campus (у відповідності до нормативних документів університету) та захист кваліфікаційної роботи.</p>
6 - Програмні компетентності¹	
Інтегральна компетентність	<p>Здатність розв'язувати складні спеціалізовані аналітико-теоретичні задачі та практичні проблеми в галузі професійної діяльності культуролога, що передбачає застосування відповідних теорій та методів гуманітарної науки, культурології та мистецтвознавства і характеризується комплексністю та невизначеністю умов.</p>
Загальні компетентності (ЗК)	<p>ЗК 1. Здатність до абстрактного мислення, аналізу та синтезу. ЗК 2. Знання та розуміння предметної області та розуміння професійної діяльності. ЗК 3. Здатність до пошуку, оброблення та аналізу інформації</p>

¹ Програмні компетентності (Інтегральна, Загальні та Спеціальні) сформовані відповідно до Стандарту вищої освіти та забезпечують (у разі присвоєння) формування професійних компетентностей, необхідних для присвоєння відповідної професійної кваліфікації.

	<p>з різних джерел.</p> <p>ЗК 4. Вміння виявляти, ставити та вирішувати проблеми.</p> <p>ЗК 5. Здатність спілкуватися з представниками інших професійних груп різного рівня (з експертами з інших галузей знань/видів економічної діяльності).</p> <p>ЗК 6. Цінування та повага різноманітності та мультикультурності.</p> <p>ЗК 7. Здатність працювати автономно.</p> <p>ЗК 8. Здатність працювати в команді.</p> <p>ЗК 9. Здатність спілкуватися державною мовою як усно, так і письмово.</p> <p>ЗК 10. Здатність спілкуватися іноземною мовою.</p> <p>ЗК 11. Здатність реалізувати свої права і обов'язки як члена суспільства, усвідомлювати цінності громадянського (вільного демократичного) суспільства та необхідність його сталого розвитку, верховенства права, прав і свобод людини і громадянина в Україні;</p> <p>ЗК 12. Здатність зберігати та примножувати моральні, культурні, наукові цінності і досягнення суспільства на основі розуміння історії та закономірностей розвитку предметної області, її місця у загальній системі знань про природу і суспільство та у розвитку суспільства, техніки і технологій, використовувати різні види та форми рухової активності для активного відпочинку та ведення здорового способу життя.</p> <p>ЗК 13. Здатність ухвалювати рішення та діяти, дотримуючись принципу неприпустимості корупції та будь-яких інших проявів недоброчесності.</p> <p>Додаткові компетентності:</p> <p>ЗК 14. Здатність навчатися та самонавчатися.</p> <p>ЗК 15. Здатність генерувати нові ідеї (креативність).</p> <p>ЗК 16. Відповідально ставитися до завдань і обов'язків.</p>
<p>Спеціальні (фахові, предметні компетентності)</p>	<p>СК 1. Здатність презентувати результати професійної діяльності в усній та письмовій формі, надавати відповідну аргументацію.</p> <p>СК 2. Здатність визначати ступінь цінності та унікальності об'єктів культури в українському та міжнародному контекстах.</p> <p>СК 3. Здатність критично аналізувати культурні явища та процеси з використанням загальнонаукових та спеціальних наукових методів.</p> <p>СК 4. Здатність розуміти та інтерпретувати джерела культури (писемні, речові, візуальні) з урахуванням різних контекстів (історичного, соціального, антропологічного, політичного, релігійного, екологічного тощо).</p> <p>СК 5. Здатність використовувати різноманітні джерела інформації та методологічний апарат культурології для виявлення, аналізу культурних потреб суспільства.</p> <p>СК 6. Здатність аналізувати культурну політику в інституціях різних рівнів.</p> <p>СК 7. Здатність обґрунтовувати рішення щодо врегулювання відносин у сфері культури на основі розуміння специфіки</p>

	<p>соціокультурних процесів.</p> <p>СК 8. Здатність створювати аналітичні звіти, розробляти рекомендації та генерувати проекти (культурно-мистецькі, художні та дозвіллеві) щодо об'єктів професійної діяльності, використовуючи актуальну нормативну основу.</p> <p>СК 9. Здатність оцінювати матеріальну та духовну цінність об'єкта культурної спадщини різних історичних періодів та географічних ареалів.</p> <p>СК 10. Здатність популяризувати знання про культуру та поширювати інформацію культурологічного змісту, використовуючи сучасні інформаційні, комунікативні засоби та візуальні технології.</p> <p>СК 11. Здатність організувати культурні події, використовуючи сучасні методи та технології.</p> <p>СК 12. Здатність дотримуватися стандартів професійної етики та міжкультурної комунікації.</p> <p>Додаткові компетентності:</p> <p>СК 13. Вміння орієнтуватись у етапах розвитку художньої культури, видах, стилях, концепціях та мовах мистецтва.</p> <p>СК 14. Здатність використовувати загальні й спеціальні методи та інструменти аналізу, ідентифікації, класифікації мистецьких об'єктів і пам'яток культури, необхідні для вирішення проблем культурології, вивчення культурно-мистецьких процесів, явищ мистецтва в контексті культурології.</p>
--	---

7 – Програмні результати навчання

- ПРН 1. Мати навички критичного мислення, викладати у зрозумілий спосіб власні думки, здійснювати їх аргументацію.
- ПРН 2. Аналізувати, коментувати, узагальнювати, наукові та аналітичні тексти культурологічного характеру.
- ПРН 3. Створювати логічно і структурно організовані тексти з питань культурології, відповідно до спеціалізації (мистецтво в контексті культури).
- ПРН 4. Знати та розуміти теоретичні підходи до визначення культури, її проявів та форм існування.
- ПРН 5. Збирати, упорядковувати та аналізувати інформацію щодо культурних явищ, подій та історико-культурних процесів.
- ПРН 6. Виявляти, перевіряти та узагальнювати інформацію щодо різноманітних контекстів культурної практики, визначати ступінь їх актуальності із застосуванням релевантних джерел, інформаційних, комунікативних засобів та візуальних технологій.
- ПРН 7. Розуміти чинники культурної динаміки, принципи періодизації культурних процесів, їх специфічні риси та характеристики.
- ПРН 8. Інтерпретувати культурні джерела (речові, друковані, візуальні, художні) з використанням спеціальної літератури та визначених методик, аргументовано викладати умовиводи щодо їх змісту.
- ПРН 9. Аналізувати ефективність культурних політик, технологій реалізації культурних ідей у контексті конкретних параметрів їх впровадження.
- ПРН 10. Розпізнавати та класифікувати різні типи культурних продуктів, визначати їх якісні характеристики на основі комплексного аналізу.
- ПРН 11. Здійснювати експертну оцінку культурних об'єктів за заданими критеріями та надавати рекомендації щодо їх соціальної актуалізації.

ПРН 12. Обґрунтувати, розробляти та реалізовувати культурні події та проекти з дотриманням законодавства та у відповідності до визначених мети та завдань.

ПРН 13. Презентувати знання про культуру відповідно до спеціалізації представників різних професійних груп та здобувачів освіти.

ПРН 14. Вести публічну дискусію та підтримувати діалог з питань української культури з фахівцями та нефахівцями.

ПРН 15. Вільно спілкуватися з професійних питань усно та письмово державною та іноземними мовами з урахуванням мети спілкування та соціокультурних особливостей його контексту.

ПРН 16. Визначати, формулювати та аргументувати власну громадянську та професійну позицію щодо актуальних суспільних питань.

Додаткові ПРН:

ПРН 17. Знання та володіння методологією культурологічного та мистецтвознавчого аналізу творів мистецтва, пам'яток культури і соціокультурних процесів.

ПРН 18. Генерувати ідеї та розробляти інноваційні соціокультурні та мистецькі проекти.

ПРН 19. Сприйняття самонавчання та професійного розвитку як необхідних засад діяльності фахівця, людини і громадянина.

8 – Ресурсне забезпечення реалізації програми

Кадрове забезпечення	Відповідає ліцензійним вимогам відповідно до кадрових вимог забезпечення провадження освітньої діяльності для відповідного рівня вищої освіти (Ліцензійних умов), затверджених Постановою Кабінету Міністрів України від 30.12.2015 р. № 1187 в чинній редакції.
Матеріальне-технічне забезпечення	Відповідає ліцензійним вимогам. Відповідно до технологічних вимог щодо матеріально-технічного забезпечення освітньої діяльності відповідного рівня вищої освіти (Ліцензійних умов), затверджених Постановою Кабінету Міністрів України від 30.12.2015 р. № 1187 в чинній редакції.
Інформаційне та навчально-методичне забезпечення	Відповідно до технологічних вимог щодо навчально-методичного та інформаційного забезпечення освітньої діяльності відповідного рівня вищої освіти (Ліцензійних умов), затверджених Постановою Кабінету Міністрів України від 30.12.2015 р. № 1187 в чинній редакції, зокрема, використання бібліотечних фондів, електронного репозитарію, платформи дистанційного навчання університету (e-Campus) та інших інформаційних ресурсів.

7 – Академічна мобільність

Національна кредитна мобільність	Згідно з двосторонніми угодами про співробітництво та меморандумами про співпрацю з установами, організаціями та підприємствами. Ці угоди передбачають визначення та погодження обсягу, переліку компетентностей та результатів навчання, які здобувач отримує під час практичної підготовки, а також через неформальну та інформальну освіту. Це забезпечує відповідність здобутих компетентностей вимогам майбутньої професійної діяльності.
Міжнародна кредитна мобільність	Міжнародна кредитна мобільність реалізується відповідно до угод щодо співробітництва, стажування та навчання між університетом та міжнародними установами, організаціями та підприємствами.

	Програми міжнародної мобільності сприяють набуттю здобувачами компетентностей та практичного досвіду, необхідних для присвоєння професійних кваліфікацій, з урахуванням європейських рамок кваліфікацій (зокрема, ESCO/EUROPASS)..
Навчання іноземних здобувачів вищої освіти	Навчання іноземців здійснюється у відповідності до порядку вступу до університету у відповідному році навчання.

2. Перелік компонент освітньо-професійної програми та їх логічна послідовність

2.1. Перелік компонент ОП

№ освітньої компоненти	№ освітньої компоненти за навчальним планом	Компонент освітньої програми (навчальна дисципліна, курсовий проєкт (робота), практика, кваліфікаційна робота)	Кількість кредитів ЄКТС	Семестр	Форма підсумкового контролю
1. ОБОВ'ЯЗКОВІ ОСВІТНІ КОМПОНЕНТИ (ОК)					
ОК1	1.1.01	Історія України і української культури	4,0	1, 2	Екзамен
ОК2	1.1.02	Іноземна мова	16,0	1–8	Залік
ОК3	1.1.03	Безпека життєдіяльності, основи охорони праці, цивільний захист	1,5	1	Залік
ОК4	1.1.04	Інформаційні технології	3,0	1	Залік
ОК5	1.1.05	Рухова активність у сенсі здорового образу життя	3,0	2	Залік
ОК6	1.1.06	Психологія розвитку особистісних компетенцій	3,0	1	Залік
ОК7	1.1.07	Українська мова (за професійним спрямуванням)	4,0	3, 4, 5	Екзамен
ОК8	1.1.08	Філософія	3,0	2	Залік
ОК9	1.1.09	Первісна культура та мистецтво	6,0	1	Екзамен
ОК10	1.1.10	Релігійна культура та сакральне мистецтво	5,0	1	Екзамен
ОК11	1.1.11	Релігієзнавство	7,5	1	Екзамен
ОК12	1.1.12	Культура та мистецтво Античності	6,0	2	Екзамен
ОК13	1.1.13	Естетика	6,0	2	Екзамен
ОК14	1.1.14	Історія світової музичної культури, театру та кіно	8,0	2	Екзамен
ОК15	1.1.15	Культурна антропологія	6,0	3	Залік
ОК16	1.1.16	Культура і мистецтво Візантії	6,0	3	Екзамен

№ освітньої компоненти	№ освітньої компоненти за навчальним планом	Компонент освітньої програми (навчальна дисципліна, курсовий проект (робота), практика, кваліфікаційна робота)	Кількість кредитів ЄКТС	Семестр	Форма підсумкового контролю
OK17	1.1.17	Середньовічна культура та мистецтво	8,0	3	Екзамен
OK18	1.1.18	Етика	6,0	3	Екзамен
OK19	1.1.19	Історія культури та мистецтва України	5,0	4	Екзамен
OK20	1.1.20	Культура та мистецтво Відродження	6,0	4	Екзамен
OK21	1.1.21	Фундаментальні проблеми культурології та сучасна культурологія (англійською мовою)	5,0	5	Екзамен
OK22	1.1.22	Культура та мистецтво Нового часу	7,0	5	Екзамен
OK23	1.1.23	Культура та мистецтво XIX-XXI ст.	6,0	6	Екзамен
OK24	1.1.24	Філософія та семіотика культури	7,0	7	Екзамен
OK25	1.1.25	Методи культурологічного аналізу творів мистецтва	6,0	7	Екзамен
OK26	1.1.26	Міжкультурна комунікація та міжнародні культурні відносини (англійською мовою)	7,0	8	Залік
OK27	1.1.27	Теорія культури та мистецтва	8,0	8	Екзамен
OK28	1.1.28	Основи менеджменту соціокультурної діяльності	3,0	8	Залік
	Разом		162		
1.2. КУРСОВІ РОБОТИ (КР)					
КР1	1.2.01	Історія культури та мистецтва України	1,0	4	Дифзалік
КР2	1.2.02	Культура та мистецтво XIX–XXI століття	1,0	6	Дифзалік
	Разом		2,0		
1.3. ПРАКТИКИ (П)					
П1	1.3.01	Музейно-екскурсійна практика	6,0	6	Дифзалік
П2	1.3.02	Переддипломна практика	6,0	8	Дифзалік
	Разом		12,0		
1.4. ПІДГОТОВКА ТА ПРОВЕДЕННЯ АТЕСТАЦІЇ (А)					
A1	1.4.01	Підготовка та захист кваліфікаційної роботи	4,0	8	Допуск до захисту / Захист
A2	1.4.02	Атестаційний екзамен		8	Екзамен
	Разом		180		

№ освітньої компоненти	№ освітньої компоненти за навчальним планом	Компонент освітньої програми (навчальна дисципліна, курсовий проект (робота), практика, кваліфікаційна робота)	Кількість кредитів ЄКТС	Семестр	Форма підсумкового контролю
2. ВИБІРКОВІ ОСВІТНІ КОМПОНЕНТИ (ВК)					
ВК1	2.01	*Освітні компоненти вільного вибору обираються здобувачем вищої освіти із загальноуніверситетського каталогу вибіркових дисциплін.	5,0	4	Залік
ВК2	2.02		5,0	4	Залік
ВК3	2.03		5,0	4	Залік
ВК4	2.04		5,0	5	Залік
ВК5	2.05		5,0	5	Залік
ВК6	2.06		5,0	5	Залік
ВК7	2.07		5,0	6	Залік
ВК8	2.08		5,0	6	Залік
ВК9	2.09		5,0	6	Залік
ВК10	2.10		5,0	7	Залік
ВК11	2.11		5,0	7	Залік
ВК12	2.12		5,0	7	Залік
	Разом		60		
ВК	БЗВП	Базова загальновійськова підготовка (теоретична підготовка)	3,0	4	Залік
Разом за програмою			240,0		
Разом за програмою (Для здобувачів, які проходять БЗВП)			243,0		

Пояснення та примітки:

- **Обов'язкові компоненти (ОК):** Заповнюється повний перелік обов'язкових дисциплін мають збігатися з навчальним планом.
- **Вибіркові компоненти (ВК):** Назви дисциплін вільного вибору не вказуються, але їхній обсяг у кредитах та форми підсумкового контролю повинні бути визначені. Мають бути посилення на каталоги.
- **Базова загальновійськова підготовка (БЗВП):** Це окремий компонент, який є обов'язковим для певної категорії здобувачів.
- **Загальна сума:** Загальна кількість кредитів за ОПІ має відповідати вимогам Стандарту вищої освіти (240 кредитів). Якщо включено БЗВП, загальний обсяг становить 243 кредити.

2.2. Інформація щодо запровадження в освітньо-професійну програму освітньої компоненти «Базова загальновійськова підготовка громадян України, які здобувають вищу освіту, та поліцейських» (теоретична підготовка) (БЗВП)

До ОП включено окрему освітню компоненту «Базова загальновійськова підготовка громадян України, які здобувають вищу освіту, та поліцейських» (теоретична підготовка) (БЗВП) (3 кредити ЄКТС).

БЗВП є елементом підготовки громадян до військової служби, як першої складової військового обов'язку громадян, визначеного статтею 1 Закону України «Про військовий обов'язок і військову службу». Базову підготовку проходять громадяни України чоловічої статі, які навчаються за денною або дуальною формою здобуття освіти.

Від проходження базової підготовки звільняються ті з них, які:

- визнані за станом здоров'я непридатними до військової служби;
- до набуття громадянства України пройшли військову службу в інших державах;
- проходили військову службу;
- мають сертифікат про проходження базової підготовки та здобуття військово-облікової спеціальності.

Не проходять базову підготовку:

здобувачі вищої освіти, які здобувають освіту за іншими (крім денної та дуальної) формами здобуття освіти, включаючи поєднані;

здобувачі вищої освіти - іноземні громадяни.

Інших причин звільнення від базової підготовки законодавством не передбачено.

Постійне перебування здобувача освіти на тимчасово окупованій території є підставою для перенесення проходження БЗВП на наступний рік навчання.

Рішення про звільнення здобувачів освіти від проходження базової загальновійськова підготовки/перенесення проходження БЗВП на наступний рік навчання приймають керівники закладів вищої освіти на підставі особистих заяв з доданням підтвердних документів. Уповноважені представники органів військового управління можуть проводити перевірку наданих здобувачами освіти підтвердних документів.

Здобувачі освіти жіночої статі – громадянки України, які здобувають освіту за денною або дуальною формою здобуття освіти можуть проходити базову підготовку добровільно на підставі особистої заяви, поданої до закладу вищої освіти.

Теоретичну підготовку БЗВП проходять здобувачі вищої освіти на основі повної загальної середньої освіти на другому році навчання. Здобувачі вищої освіти на основі освітньо-кваліфікаційного рівня молодшого спеціаліста, освітньо-професійного ступеня фахового молодшого бакалавра та освітнього ступеня молодшого бакалавра (на основі НРК5) проходять БЗВП на першому році навчання при вступі зі скороченим строком навчання або на другому році навчання при вступі без скорочення строку навчання.

2.3. Практична складова здобувачів вищої освіти

2.3.1. Практики

Практична підготовка є невід'ємною частиною освітньої програми, що забезпечує здобуття практичних навичок та досвіду для майбутньої професійної діяльності. Вона має на меті закріплення теоретичних знань, отримання професійного досвіду та формування професійних компетентностей.

Види та обсяг практики:

П1 – Музейно-екскурсійна практика, обсяг 6,0 кредитів ЄКТС, 6 семестр;

Очікувані результати навчання:

ПРН1, ПРН5 ПРН13, ПРН14, ПРН15, ПРН16

ПРН1. Мати навички критичного мислення, викладати у зрозумілий спосіб власні думки, здійснювати їх аргументацію.

ПРН 5. Збирати, упорядковувати та аналізувати інформацію щодо культурних явищ, подій та історико-культурних процесів.

ПРН 13. Презентувати знання про культуру відповідно до спеціалізації представників різних професійних груп та здобувачів освіти.

ПРН 14. Вести публічну дискусію та підтримувати діалог з питань української культури з фахівцями та нефахівцями.

ПРН 15. Вільно спілкуватися з професійних питань усно та письмово державною та іноземними мовами з урахуванням мети спілкування та соціокультурних особливостей його контексту.

ПРН 16. Визначати, формулювати та аргументувати власну громадянську та професійну позицію щодо актуальних суспільних питань.

П2 – Переддипломна практика, обсяг 6,0 кредитів ЄКТС, 8 семестр.

Очікувані результати навчання:

ПРН 1, ПРН 2, ПРН 3, ПРН 4, ПРН 5, ПРН 6, ПРН 7, ПРН 8, ПРН 10, ПРН 11, ПРН 12, ПРН 13, ПРН 14, ПРН 15, ПРН 16

ПРН 1. Мати навички критичного мислення, викладати у зрозумілий спосіб власні думки, здійснювати їх аргументацію.

ПРН 2. Аналізувати, коментувати, узагальнювати, наукові та аналітичні тексти культурологічного характеру.

ПРН 3. Створювати логічно і структурно організовані тексти з питань культурології, відповідно до спеціалізації (мистецтво в контексті культури).

ПРН 4. Знати та розуміти теоретичні підходи до визначення культури, її проявів та форм існування.

ПРН 5. Збирати, упорядковувати та аналізувати інформацію щодо культурних явищ, подій та історико-культурних процесів.

ПРН 6. Виявляти, перевіряти та узагальнювати інформацію щодо різноманітних контекстів культурної практики, визначати ступінь їх актуальності із застосуванням релевантних джерел, інформаційних, комунікативних засобів та візуальних технологій.

ПРН 7. Розуміти чинники культурної динаміки, принципи періодизації культурних процесів, їх специфічні риси та характеристики.

ПРН 8. Інтерпретувати культурні джерела (речові, друковані, візуальні, художні) з використанням спеціальної літератури та визначених методик, аргументовано викладати умовиводи щодо їх змісту.

ПРР 10. Розпізнавати та класифікувати різні типи культурних продуктів, визначати їх якісні характеристики на основі комплексного аналізу.

ПРН 11. Здійснювати експертну оцінку культурних об'єктів за заданими критеріями та надавати рекомендації щодо їх соціальної актуалізації.

ПРН 12. Обґрунтовувати, розробляти та реалізовувати культурні події та проекти з дотриманням законодавства та у відповідності до визначених мети та завдань.

ПРН 13. Презентувати знання про культуру відповідно до спеціалізації представників різних професійних груп та здобувачів освіти.

ПРН 14. Вести публічну дискусію та підтримувати діалог з питань української культури з фахівцями та нефахівцями.

ПРН 15. Вільно спілкуватися з професійних питань усно та письмово державною та іноземними мовами з урахуванням мети спілкування та соціокультурних особливостей його контексту.

ПРН 16. Визначати, формулювати та аргументувати власну громадянську та професійну позицію щодо актуальних суспільних питань.

Бази практики: установи, організації, наукові бібліотеки.

Керівництво та оцінювання: керівництво практикою здійснюється викладачами кафедри, а оцінювання базується на захисті звіту та характеристиці з місця практики.

2.3.2. Курсові роботи

Курсові роботи є важливою складовою самостійної роботи студента, спрямованою на поглиблене вивчення окремих тем, розвиток навичок дослідницької діяльності та підготовку до написання кваліфікаційної роботи.

Дисципліни та обсяг курсових робіт:

КР1 – Історія культури та мистецтва України, обсяг 1,0 кредит ЄКТС, 4 семестр.

Мета: поглиблення знань про історію культури та мистецтва України, формування навичок самостійного аналізу наукових джерел з певних аспектів культури та мистецтва України, здатності до систематизації зібраної інформації та обґрунтування власних висновків.

Програмні компетентності та результати навчання: здатність збирати, упорядковувати та аналізувати інформацію щодо культурних явищ, подій та історико-культурних процесів, робити та обґрунтувати власні висновки.

Керівництво та оцінювання: кожній курсовій роботі призначається науковий керівник зі складу викладачів кафедри, оцінювання здійснюється комісією викладачів кафедри за результатами її виконання та захисту.

Захист курсової роботи може проводитися з використанням дистанційних технологій відповідно до внутрішніх нормативних актів СНУ імені В.Даля.

Курсова робота допускається до захисту за умови проходження перевірки на наявність академічного плагіату.

КР2 – Культура та мистецтво XIX–XXI століття, обсяг 1,0 кредит ЄКТС, 6 семестр.

Мета: поглиблення знань про культуру та мистецтво XIX–XXI століття, формування навичок самостійного аналізу наукових джерел з певних аспектів

культури та мистецтва XIX – XXI століття, здатності до систематизації зібраної інформації та обґрунтування власних висновків.

Програмні компетентності та результати навчання: здатність збирати, упорядковувати та аналізувати інформацію щодо культурних явищ, подій та історико-культурних процесів, робити та обґрунтувати власні висновки.

Керівництво та оцінювання: кожній курсовій роботі призначається науковий керівник зі складу викладачів кафедри, оцінювання здійснюється комісією викладачів кафедри за результатами її виконання та захисту.

Захист курсової роботи може проводитися з використанням дистанційних технологій відповідно до внутрішніх нормативних актів СНУ імені В.Даля.

Курсова робота допускається до захисту за умови проходження перевірки на наявність академічного плагіату.

2.4. Атестація здобувачів вищої освіти

Атестація здобувачів вищої освіти є обов'язковою процедурою, що завершує освітню програму та має на меті встановлення відповідності набутих ними компетентностей та результатів навчання вимогам освітньої програми та Стандарту вищої освіти за відповідною спеціальністю.

2.4.1. Форми атестації

Атестація здобувачів вищої освіти здійснюється у формі **публічного захисту кваліфікаційної роботи** та/або **атестаційного екзамену**, відповідно до навчального плану освітньої програми.

- **Кваліфікаційна робота** — це самостійна науково-дослідна, творча або практична робота, що передбачає розв'язання складної задачі або проблеми в межах спеціальності, яка характеризується невизначеністю умов і вимог.

- **Атестаційний екзамен** — це комплексна перевірка теоретичних знань та практичних навичок, що відображає досягнення програмних результатів навчання, визначених Стандартом вищої освіти та цією освітньою програмою.

Допуск до атестації надається лише за умови повного та успішного виконання здобувачем вищої освіти індивідуального навчального плану.

2.4.2. Вимоги та процедура захисту кваліфікаційної роботи

Кваліфікаційна робота має демонструвати здатність здобувача до самостійної науково-дослідницької, аналітичної та/або проєктної діяльності.

- **Вимоги до змісту:** Робота повинна містити актуальність досліджуваної проблеми, чітке формулювання мети, завдань, об'єкта і предмету, опис методології та обґрунтовані висновки.

- **Вимоги до оформлення:** Робота оформлюється державною мовою згідно з вимогами, затвердженими кафедрою.

- **Академічна доброчесність:** До захисту допускаються лише роботи, виконані здобувачем самостійно, без плагіату. Кожна робота проходить перевірку на плагіат, а її електронна версія оприлюднюється в репозиторії університету до захисту.

- **Процедура:** Захист відбувається перед екзаменаційною комісією, до складу якої можуть входити представники роботодавців. Здобувач повинен чітко

й аргументовано презентувати результати дослідження та відповіді на запитання.

2.4.3. Вимоги та процедура атестаційного екзамену

Атестаційний екзамен спрямований на перевірку досягнення всіх ключових програмних результатів навчання.

- **Зміст:** Програма атестаційного екзамену включає обов'язкові освітні компоненти, що формують професійні компетентності.

OK1 Історія України і української культури.

OK9 Первісна культура та мистецтво.

OK10 Релігійна культура та сакральне мистецтво.

OK11 Релігієзнавство.

OK12 Культура та мистецтво Античності.

OK13 Естетика.

OK14 Історія світової музичної культури, театру та кіно.

OK15 Культурна антропологія.

OK16 Культура і мистецтво Візантії.

OK17 Середньовічна культура та мистецтво.

OK19 Історія культури та мистецтва України.

OK20 Культура та мистецтво Відродження.

OK21 Фундаментальні проблеми культурології та сучасна культурологія (англійською мовою).

OK22 Культура та мистецтво Нового часу.

OK23 Культура та мистецтво XIX-XXI ст.

OK24 Філософія та семіотика культури.

OK25 Методи культурологічного аналізу творів мистецтва.

OK27 Теорія культури та мистецтва.

- **Форма проведення:** Екзамен проводиться в тестовій формі (на платформі електронного навчання).

- **Оцінювання:** Завдання для екзамену формуються таким чином, щоб комплексно оцінити готовність випускника до професійної діяльності.

2.4.4. Забезпечення безбар'єрного середовища під час атестації

Відповідно до принципів інклюзивності та рівних можливостей, університет створює безбар'єрне середовище для здобувачів вищої освіти з особливими освітніми потребами.

- **Індивідуалізація:** Забезпечується адаптація процедури атестації (додатковий час, альтернативні формати завдань) відповідно до індивідуальних потреб здобувача, що підтверджуються відповідними документами.

- **Інституційна підтримка:** За потреби, призначається координатор для супроводу здобувачів з особливими освітніми потребами на всіх етапах атестації.

- **Організаційно-правове забезпечення:** Умови адаптації фіксуються рішенням кафедри, забезпечуючи конфіденційність, етичність та повагу до особистості здобувача.

2.5. Формування індивідуальної освітньої траєкторії

Освітня програма передбачає можливість формування здобувачем вищої освіти індивідуальної освітньої траєкторії, що є його персональним шляхом реалізації особистісного потенціалу. Цей механізм спрямований на задоволення потреб та інтересів здобувачів вищої освіти та реалізується через вільний вибір освітніх компонентів та, за наявності, сертифікатних програм.

Ключові елементи індивідуальної освітньої траєкторії:

- Вільний вибір навчальних дисциплін: Здобувач вищої освіти має право обирати дисципліни з каталогу дисциплін вільного вибору (КДВВ), обсяг яких визначається освітньою програмою та навчальним планом. Обсяг однієї вибіркової дисципліни становить 5 кредитів ЄКТС. Здобувач вищої освіти може обирати дисципліни, що пропонуються для інших рівнів вищої освіти, за погодженням декана факультету. Не дозволяється обирати дисципліну, з якої вже є позитивна оцінка.

- Вибір програм профілізації та мікрокваліфікацій: Для поглиблення знань університет може пропонувати спеціалізовані програми, такі як «minor» (для загального уявлення з іншої галузі), профілізація (для поглибленого вивчення певного профілю) та мікрокваліфікації (для отримання кваліфікації відповідно до професійних стандартів).

- Вільний вибір теми та/або керівника кваліфікаційної роботи (за наявності в ОП): Здобувач має право обрати тему кваліфікаційної роботи з переліку, що пропонує кафедра, або обрати керівника з урахуванням напрямів його наукових досліджень.

Порядок формування та реалізації ІОТ:

1. Ознайомлення: На початку навчального року здобувачі ознайомлюються з КДВВ, який публікується в електронному розкладі університету на платформі TimeTable SNU.

2. Процедура вибору: Здобувач здійснює вибір дисциплін через свій особистий кабінет в електронній системі у визначені університетом терміни. Кафедра надає консультаційну підтримку.

3. Формування груп: Вибіркові дисципліни викладаються за умови формування групи мінімальною кількістю студентів (наприклад, 12 осіб для бакалаврів, 10 для магістрів). У разі неформування групи, здобувачам вищої освіти надається можливість повторного вибору.

4. Індивідуальний навчальний план (ІНП): На основі результатів вільного вибору здобувач формує ІНП, який затверджується на кожен навчальний рік і є обов'язковим для виконання.

Результати навчання, отримані в рамках сертифікатних програм за іншою освітньою програмою або програм академічної мобільності, можуть бути перераховані як частина освітньої програми за рішенням Вченої ради факультету

2.6. Посеместрова структурна схема освітньої-професійної програми підготовки бакалаврів галузі знань «В Культура, мистецтво та гуманітарні науки» спеціальності «В12 Культурологія та музеєзнавство»

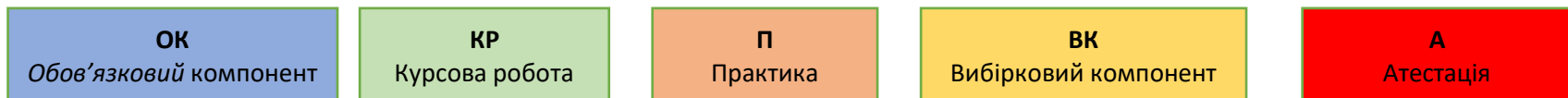
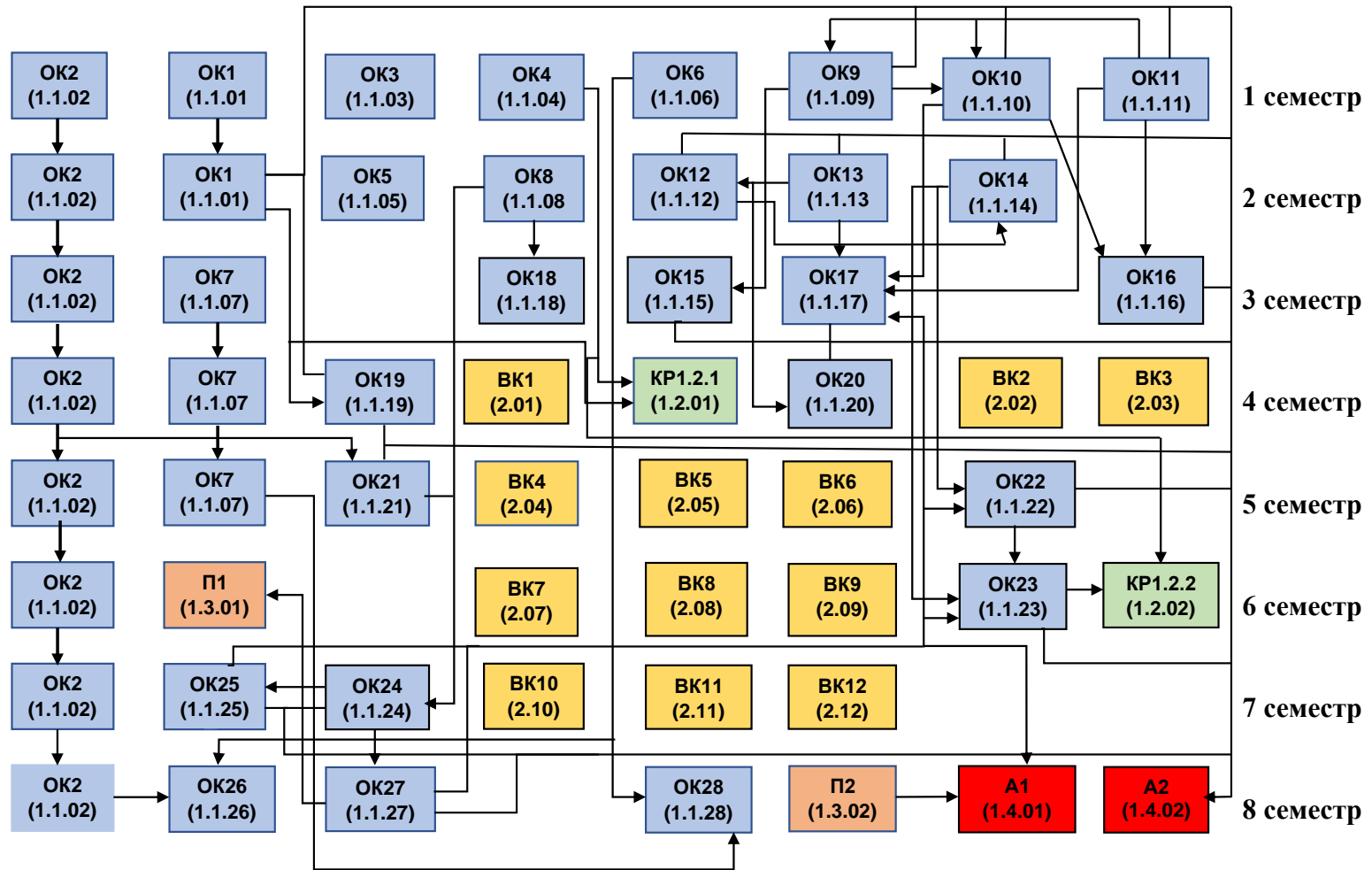

2.7. Матриця (Компетентності-Компоненти):

Матриця відповідності загальних компетентностей компонентам освітньої програми

Назва освітньої компоненти	№ освітньої компоненти	ЗК1	ЗК2	ЗК3	ЗК4	ЗК5	ЗК6	ЗК7	ЗК8	ЗК9	ЗК10	ЗК11	ЗК12	ЗК13	ЗК14*	ЗК15*	ЗК16*
Історія України і української культури	1.1.01		+									+	+				
Іноземна мова	1.1.02										+						
Безпека життєдіяльності, основи охорони праці, цивільний захист	1.1.03												+				
Інформаційні технології	1.1.04			+									+				
Рухова активність у сенсі здорового образу життя	1.1.05								+				+				
Психологія розвитку особистісних компетенцій	1.1.06					+		+	+							+	+
Українська мова (за професійним спрямуванням)	1.1.07									+							
Філософія	1.1.08	+		+	+											+	
Первісна культура та мистецтво	1.1.09		+														
Релігійна культура та сакральне мистецтво	1.1.10		+														
Релігієзнавство	1.1.11		+	+													
Культура та мистецтво Античності	1.1.12		+														
Естетика	1.1.13	+		+													
Історія світової музичної культури, театру та кіно	1.1.14		+														
Культурна антропологія	1.1.15		+														

Назва освітньої компоненти	№ освітньої компоненти	ЗК1	ЗК2	ЗК3	ЗК4	ЗК5	ЗК6	ЗК7	ЗК8	ЗК9	ЗК10	ЗК11	ЗК12	ЗК13	ЗК14*	ЗК15*	ЗК16*
Культура і мистецтво Візантії	1.1.16		+														
Середньовічна культура та мистецтво	1.1.17		+														
Етика	1.1.18	+		+		+						+	+	+			+
Історія культури та мистецтва України	1.1.19		+									+	+				
Культура та мистецтво Відродження	1.1.20		+														
Фундаментальні проблеми культурології та сучасна культурологія (англійською мовою)	1.1.21		+		+						+						
Культура та мистецтво Нового часу	1.1.22		+														
Культура та мистецтво XIX-XXI ст.	1.1.23		+														
Філософія та семіотика культури	1.1.24	+															
Методи культурологічного аналізу творів мистецтва	1.1.25	+		+													
Міжкультурна комунікація та міжнародні культурні відносини (англійською мовою)	1.1.26				+	+	+				+						
Теорія культури та мистецтва	1.1.27	+	+		+												
Основи менеджменту соціокультурної діяльності	1.1.28				+									+		+	+

Назва освітньої компоненти	№ освітньої компоненти	ЗК1	ЗК2	ЗК3	ЗК4	ЗК5	ЗК6	ЗК7	ЗК8	ЗК9	ЗК10	ЗК11	ЗК12	ЗК13	ЗК14*	ЗК15*	ЗК16*
Історія культури та мистецтва України (Курсова робота)	1.2.01	+		+	+			+		+				+	+	+	
Культура та мистецтво XIX–XXI століття (Курсова робота)	1.2.02	+		+	+			+		+				+	+	+	
Музейно-екскурсійна практика	1.3.01								+						+		
Переддипломна практика	1.3.02								+						+		
Підготовка та захист кваліфікаційної роботи	1.4.01	+		+	+					+				+	+	+	
Атестаційний екзамен	1.4.02		+														

*Додаткові ЗК, визначені ЗВО.

Матриця відповідності спеціальних (фахових) компетентностей компонентам освітньої програми

Назва освітньої компоненти	№ освітньої компоненти	СК1	СК2	СК3	СК4	СК5	СК6	СК7	СК8	СК9	СК10	СК11	СК12	СК13*	СК14*
Історія України і української культури	1.1.01		+		+					+					
Іноземна мова	1.1.02	+	+			+	+								
Безпека життєдіяльності, основи охорони праці, цивільний захист	1.1.03							+							
Інформаційні технології	1.1.04					+					+				
Рухова активність у сенсі здорового образу життя	1.1.05														

Назва освітньої компоненти	№ освітньої компоненти	СК1	СК2	СК3	СК4	СК5	СК6	СК7	СК8	СК9	СК10	СК11	СК12	СК13*	СК14*
Психологія розвитку особистісних компетенцій	1.1.06						+	+			+	+			
Українська мова (за професійним спрямуванням)	1.1.07	+							+						
Філософія	1.1.08	+		+			+	+							
Первісна культура та мистецтво	1.1.09			+	+					+				+	
Релігійна культура та сакральне мистецтво	1.1.10			+	+					+				+	
Релігієзнавство	1.1.11				+					+					
Культура та мистецтво Античності	1.1.12			+	+					+				+	
Естетика	1.1.13				+									+	
Історія світової музичної культури, театру та кіно	1.1.14			+	+					+				+	
Культурна антропологія	1.1.15				+	+								+	
Культура і мистецтво Візантії	1.1.16			+	+					+				+	
Середньовічна культура та мистецтво	1.1.17			+	+					+				+	
Етика	1.1.18												+		
Історія культури та мистецтва України	1.1.19		+	+	+					+				+	
Культура та мистецтво Відродження	1.1.20			+	+					+				+	
Фундаментальні проблеми культурології та сучасна культурологія (англійською мовою)	1.1.21		+	+			+	+		+					

Назва освітньої компоненти	№ освітньої компоненти	СК1	СК2	СК3	СК4	СК5	СК6	СК7	СК8	СК9	СК10	СК11	СК12	СК13*	СК14*
Культура та мистецтво Нового часу	1.1.22			+	+					+				+	
Культура та мистецтво XIX-XXI ст.	1.1.23			+	+					+				+	
Філософія та семіотика культури	1.1.24			+	+					+				+	+
Методи культурологічного аналізу творів мистецтва	1.1.25		+	+	+	+								+	+
Міжкультурна комунікація та міжнародні культурні відносини (англійською мовою)	1.1.26						+	+					+		
Теорія культури та мистецтва	1.1.27			+	+		+	+		+				+	
Основи менеджменту соціокультурної діяльності	1.1.28										+	+			
Історія культури та мистецтва України (Курсова робота)	1.2.01	+			+					+				+	+
Культура та мистецтво XIX–XXI століття (Курсова робота)	1.2.02	+			+					+				+	+
Музейно-екскурсійна практика	1.3.01		+		+				+		+		+	+	
Переддипломна практика	1.3.02								+				+		
Підготовка та захист кваліфікаційної роботи	1.4.01	+	+	+	+	+	+	+		+				+	+
Атестаційний екзамен	1.4.02				+					+			+		

*Додаткові СК, визначені ЗВО.

2.8. Матриця (Результати навчання-Компоненти):

Матриця забезпечення програмних результатів навчання (ПРН) відповідними компонентами освітньої програми

Назва освітньої компоненти	№ освітньої компоненти	ПРН 1	ПРН 2	ПРН 3	ПРН 4	ПРН 5	ПРН 6	ПРН 7	ПРН 8	ПРН 9	ПРН 10	ПРН 11	ПРН 12	ПРН 13	ПРН 14	ПРН 15	ПРН 16	ПРН 17*	ПРН 18*	ПРН 19*
Історія України і української культури	1.1.01		+	+	+	+		+	+		+	+		+	+	+	+			
Іноземна мова	1.1.02	+	+						+	+	+	+		+	+	+	+	+		
Безпека життєдіяльності, основи охорони праці, цивільний захист	1.1.03				+	+				+		+		+	+		+			
Інформаційні технології	1.1.04		+	+	+	+	+		+			+	+	+	+	+	+	+		
Рухова активність у сенсі здорового образу життя	1.1.05				+	+						+	+	+	+	+	+			
Психологія розвитку особистісних компетенцій	1.1.06	+	+	+	+	+	+			+	+		+	+	+	+	+	+	+	
Українська мова (за професійним спрямуванням)	1.1.07	+	+			+			+			+	+	+	+	+			+	
Філософія	1.1.08	+	+	+			+		+	+	+		+	+	+	+	+	+	+	
Первісна культура та мистецтво	1.1.09	+	+	+	+	+		+	+	+	+	+						+		
Релігійна культура та сакральне мистецтво	1.1.10	+	+	+	+	+		+	+	+	+	+						+		
Релігієзнавство	1.1.11		+	+	+	+	+	+	+			+						+		
Культура та мистецтво Античності	1.1.12	+	+	+	+	+		+	+	+	+	+								
Естетика	1.1.13	+	+	+	+	+	+	+	+	+								+		
Історія світової музичної культури, театру та кіно	1.1.14	+	+	+	+	+		+	+	+	+	+						+		
Культурна антропологія	1.1.15		+	+	+	+		+	+			+		+	+		+	+		

Культура і мистецтво Візантії	1.1.16	+	+	+	+	+		+	+	+	+	+						+		
Середньовічна культура та мистецтво	1.1.17	+	+	+	+	+		+	+	+	+							+		
Етика	1.1.18	+	+	+	+	+	+		+	+	+		+	+	+	+	+	+		
Історія культури та мистецтва України	1.1.19	+	+	+	+	+		+	+	+	+	+	+		+	+	+	+		
Культура та мистецтво Відродження	1.1.20	+	+	+	+	+		+	+	+	+	+						+		
Фундаментальні проблеми культурології та сучасна культурологія (англійською мовою)	1.1.21	+	+	+		+	+	+		+	+	+	+	+		+	+	+	+	
Культура та мистецтво Нового часу	1.1.22	+	+	+	+	+		+	+	+	+	+						+		
Культура та мистецтво XIX-XXI ст.	1.1.23	+	+	+	+	+		+	+	+	+	+						+		
Філософія та семіотика культури	1.1.24	+	+	+	+	+		+	+	+	+	+						+		
Методи культурологічного аналізу творів мистецтва	1.1.25	+	+	+	+	+	+	+	+	+	+	+		+	+		+	+		
Міжкультурна комунікація та міжнародні культурні відносини (англійською мовою)	1.1.26						+	+		+	+			+	+	+	+	+		
Теорія культури та мистецтва	1.1.27	+	+	+	+	+	+	+	+	+	+	+			+		+	+		
Основи менеджменту соціокультурної діяльності	1.1.28						+			+	+		+	+	+	+	+		+	
Історія культури та мистецтва України (Курсова робота)	1.2.01	+	+	+	+	+	+	+	+	+	+	+		+	+	+		+	+	+

Культура та мистецтво XIX–XXI століття (Курсова робота)	1.2.02	+	+	+	+	+	+	+	+	+	+	+	+	+	+	+	+	+	+	+
Музейно-екскурсійна практика	1.3.01		+	+	+	+		+	+		+	+	+	+	+	+	+		+	+
Переддипломна практика	1.3.02		+			+			+			+	+	+	+	+	+		+	+
Підготовка та захист кваліфікаційної роботи	1.4.01	+	+	+	+	+	+	+	+	+	+	+	+	+	+	+	+	+	+	+
Атестаційний екзамен	1.4.02							+												

*Додаткові ПРН, визначені ЗВО.

2.9. Зведена таблиця відповідності дисциплін до результатів навчання (ПРН) та відповідних до них компетентностей:

Шифр освітньої компоненти	Результати навчання (ПРН)	Загальні компетентності (ЗК)	Спеціальні компетентності (СК)
ОК1	ПРН2, ПРН3, ПРН4, ПРН5, ПРН7, ПРН8, ПРН 10, ПРН11, ПРН13, ПРН14, ПРН15, ПРН16	ЗК2, ЗК11, ЗК12	СК2, СК9
ОК2	ПРН1, ПРН2, ПРН8, ПРН9, ПРН10, ПРН11, ПРН13, ПРН14, ПРН15, ПРН16, ПРН17	ЗК10	СК1, СК2, СК5, СК6
ОК3	ПРН4, ПРН5, ПРН9, ПРН11, ПРН13, ПРН14, ПРН16	ЗК12	СК7
ОК4	ПРН2, ПРН3, ПРН4, ПРН5, ПРН6, ПРН8, ПРН11, ПРН12, ПРН13, ПРН14, ПРН15, ПРН16, ПРН17	ЗК3, ЗК12	СК5, СК10
ОК5	ПРН4, ПРН5, ПРН11, ПРН12, ПРН13, ПРН14, ПРН15, ПРН16	ЗК8, ЗК12	ЗК8, ЗК12

Шифр освітньої компоненти	Результати навчання (ПРН)	Загальні компетентності (ЗК)	Спеціальні компетентності (СК)
OK6	ПРН1, ПРН2, ПРН3, ПРН4, ПРН5, ПРН6, ПРН9, ПРН10, ПРН12, ПРН13, ПРН14, ПРН15, ПРН16, ПРН17, ПРН18	ЗК5, ЗК7, ЗК8, ЗК15, ЗК16	СК6, СК7, СК10, СК11
OK7	ПРН1, ПРН2, ПРН5, ПРН8, ПРН11, ПРН12, ПРН13, ПРН14, ПРН15, ПРН18	ЗК9	СК1, СК8
OK8	ПРН1, ПРН2, ПРН3, ПРН6, ПРН8, ПРН9, ПРН10, ПРН11, ПРН12, ПРН13, ПРН14, ПРН15, ПРН16, ПРН17, ПРН18	ЗК1, ЗК3, ЗК4, ЗК15	СК1, СК3, СК6, СК7
OK9	ПРН1, ПРН2, ПРН3, ПРН4, ПРН5, ПРН7, ПРН8, ПРН9, ПРН10, ПРН11, ПРН17	ЗК2	СК3, СК4, СК9, СК13
OK10	ПРН1, ПРН2, ПРН3, ПРН4, ПРН5, ПРН7, ПРН8, ПРН9, ПРН10, ПРН11, ПРН17	ЗК2	СК3, СК4, СК9, СК13
OK11	ПРН2, ПРН3, ПРН4, ПРН5, ПРН6, ПРН7, ПРН8, ПРН11, ПРН17	ЗК2, ЗК3	СК4, СК9
OK12	ПРН1, ПРН2, ПРН3, ПРН4, ПРН5, ПРН7, ПРН8, ПРН9, ПРН10, ПРН11	ЗК2	СК3, СК4, СК9, СК13
OK13	ПРН1, ПРН2, ПРН3, ПРН4, ПРН5, ПРН6, ПРН7, ПРН8, ПРН9, ПРН17	ЗК1, ЗК3	СК4, СК13
OK14	ПРН1, ПРН2, ПРН3, ПРН4, ПРН5, ПРН7, ПРН8, ПРН9, ПРН10, ПРН11, ПРН17	ЗК2	СК3, СК4, СК9, СК13
OK15	ПРН2, ПРН3, ПРН4, ПРН5, ПРН7, ПРН8, ПРН11, ПРН13, ПРН14, ПРН16, ПРН17	ЗК2	СК4, СК5, СК13
OK16	ПРН1, ПРН2, ПРН3, ПРН4, ПРН5, ПРН7, ПРН8, ПРН9, ПРН10, ПРН11, ПРН17	ЗК2	СК3, СК4, СК9, СК13
OK17	ПРН1, ПРН2, ПРН3, ПРН4, ПРН5, ПРН7, ПРН8, ПРН9, ПРН10, ПРН11, ПРН17	ЗК2	СК3, СК4, СК9, СК13
OK18	ПРН1, ПРН2, ПРН3, ПРН4, ПРН5, ПРН6, ПРН8, ПРН9, ПРН10, ПРН12, ПРН13, ПРН14, ПРН15, ПРН16, ПРН17	ЗК1, ЗК3, ЗК5, ЗК11, ЗК12, ЗК13, ЗК16	СК12
OK19	ПРН1, ПРН2, ПРН3, ПРН4, ПРН5, ПРН7, ПРН8, ПРН9, ПРН10, ПРН11, ПРН12, ПРН14, ПРН15, ПРН16, ПРН17	ЗК2, ЗК11, ЗК12	СК2, СК3, СК4, СК9, СК13
OK20	ПРН1, ПРН2, ПРН3, ПРН4, ПРН5, ПРН7, ПРН8, ПРН9, ПРН10, ПРН11, ПРН17	ЗК2	СК3, СК4, СК9, СК13

Шифр освітньої компоненти	Результати навчання (ПРН)	Загальні компетентності (ЗК)	Спеціальні компетентності (СК)
OK21	ПРН1, ПРН2, ПРН3, ПРН5, ПРН6, ПРН7, ПРН8, ПРН9, ПРН10, ПРН11, ПРН12, ПРН14, ПРН15, ПРН16, ПРН17	ЗК2, ЗК4, ЗК10	СК2, СК3, СК6, СК7, СК9
OK22	ПРН1, ПРН2, ПРН3, ПРН4, ПРН5, ПРН7, ПРН8, ПРН9, ПРН10, ПРН11, ПРН17	ЗК2	СК3, СК4, СК9, СК13
OK23	ПРН1, ПРН2, ПРН3, ПРН4, ПРН5, ПРН7, ПРН8, ПРН9, ПРН10, ПРН11, ПРН17	ЗК2	СК3, СК4, СК9, СК13
OK24	ПРН1, ПРН2, ПРН3, ПРН4, ПРН5, ПРН7, ПРН8, ПРН9, ПРН10, ПРН11, ПРН17	ЗК1	СК3, СК4, СК9, СК13, СК14
OK25	ПРН1, ПРН2, ПРН3, ПРН4, ПРН5, ПРН6, ПРН7, ПРН8, ПРН9, ПРН10, ПРН11, ПРН13, ПРН14, ПРН16, ПРН17	ЗК1, ЗК3	СК2, СК3, СК4, СК5, СК13, СК14
OK26	ПРН6, ПРН7, ПРН9, ПРН10, ПРН13, ПРН14, ПРН15, ПРН16, ПРН17	ЗК4, ЗК5, ЗК6, ЗК10	СК6, СК7, СК12
OK27	ПРН1, ПРН2, ПРН3, ПРН4, ПРН5, ПРН6, ПРН7, ПРН8, ПРН9, ПРН10, ПРН11, ПРН14, ПРН16, ПРН17	ЗК1, ЗК2, ЗК4	СК3, СК4, СК6, СК7, СК9, СК13
OK28	ПРН6, ПРН9, ПРН10, ПРН12, ПРН13, ПРН14, ПРН15, ПРН16, ПРН18	ЗК4, ЗК13, ЗК15, ЗК16	СК10, СК11
KP1	ПРН1, ПРН2, ПРН3, ПРН4, ПРН5, ПРН6, ПРН7, ПРН8, ПРН9, ПРН10, ПРН11, ПРН13, ПРН14, ПРН15, ПРН17, ПРН18, ПРН19	ЗК1, ЗК3, ЗК4, ЗК7, ЗК9, ЗК13, ЗК14, ЗК15	СК1, СК4, СК9, СК13, СК14
KP2	ПРН1, ПРН2, ПРН3, ПРН4, ПРН5, ПРН6, ПРН7, ПРН8, ПРН9, ПРН10, ПРН11, ПРН13, ПРН14, ПРН15, ПРН17, ПРН18, ПРН19	ЗК1, ЗК3, ЗК4, ЗК7, ЗК9, ЗК13, ЗК14, ЗК15	СК1, СК4, СК9, СК13, СК14
П1	ПРН2, ПРН3, ПРН4, ПРН5, ПРН7, ПРН8, ПРН10, ПРН11, ПРН13, ПРН14, ПРН15, ПРН16, ПРН18, ПРН19	ЗК8, ЗК	СК2, СК4, СК8, СК10, СК12, СК13
П2	ПРН2, ПРН5, ПРН8, ПРН11, ПРН12, ПРН13, ПРН14, ПРН15, ПРН16, ПРН18, ПРН19	ЗК8, ЗК	СК8, СК12
A1	ПРН1, ПРН2, ПРН3, ПРН4, ПРН5, ПРН6, ПРН7, ПРН8, ПРН9, ПРН10, ПРН11, ПРН12, ПРН13, ПРН14, ПРН15, ПРН16, ПРН17, ПРН18, ПРН19	ЗК1, ЗК3, ЗК4, ЗК9, ЗК13, ЗК14, ЗК15	СК1, СК2, СК3, СК4, СК5, СК6, СК7, СК9, СК13, СК14
A2	ПРН7	ЗК2	СК4, СК9, СК13

2.10. Матриця відповідності визначених Стандартом результатів навчання та компетентностей

Матриця відповідності визначених Стандартом результатів навчання та інтегральної і загальних компетентностей

Програмні результати навчання	Компетентності																
	Інтегральна компетентність	Загальні компетентності															
	ІК	ЗК1	ЗК2	ЗК3	ЗК4	ЗК5	ЗК6	ЗК7	ЗК8	ЗК9	ЗК10	ЗК11	ЗК12	ЗК13	ЗК14*	ЗК15*	ЗК16*
ПРН1. Мати навички критичного мислення, викладати у зрозумілий спосіб власні думки, здійснювати їх аргументацію.	+	+						+									
ПРН 2. Аналізувати, коментувати, узагальнювати, наукові та аналітичні тексти культурологічного характеру	+	+	+	+				+									
ПРН 3. Створювати логічно і структурно організовані тексти з питань культурології, відповідно до спеціалізації (мистецтво в контексті культури).	+	+		+				+									
ПРН 4. Знати та розуміти теоретичні підходи до визначення культури, її проявів та форм існування	+		+					+					+				
ПРН 5. Збирати, упорядковувати та аналізувати інформацію щодо культурних явищ, подій та історико-культурних процесів.	+		+					+					+				
ПРН 6. Виявляти, перевіряти та узагальнювати інформацію щодо різноманітних контекстів	+			+	+		+										

культурної практики, визначати ступінь їх актуальності із застосуванням релевантних джерел, інформаційних, комунікативних засобів та візуальних технологій.																		
ПРН 7. Розуміти чинники культурної динаміки, принципи періодизації культурних процесів, їх специфічні риси та характеристики.	+		+				+											
ПРН 8. Інтерпретувати культурні джерела (речові, друковані, візуальні, художні) з використанням спеціальної літератури та визначених методик, аргументовано викладати умовиводи щодо їх змісту	+		+	+				+										
ПРН 9. Аналізувати ефективність культурних політик, технологій реалізації культурних ідей у контексті конкретних параметрів їх впровадження.	+		+				+											
ПРН 10. Розпізнавати та класифікувати різні типи культурних продуктів, визначати їх якісні характеристики на основі комплексного аналізу.	+						+		+									
ПРН 11. Здійснювати експертну оцінку культурних об'єктів за заданими критеріями та надавати рекомендації щодо їх соціальної актуалізації.	+												+					

ПРН 12. Обґрунтовувати, розробляти та реалізовувати культурні події та проекти з дотриманням законодавства та у відповідності до визначених мети та завдань.	+								+								
ПРН 13. Презентувати знання про культуру відповідно до спеціалізації представників різних професійних груп та здобувачів освіти.	+									+				+			
ПРН 14. Вести публічну дискусію та підтримувати діалог з питань української культури з фахівцями та нефахівцями.	+									+	+	+	+				
ПРН 15. Вільно спілкуватися з професійних питань усно та письмово державною та іноземними мовами з урахуванням мети спілкування та соціокультурних особливостей його контексту.	+									+	+	+	+				
ПРН 16. Визначати, формулювати та аргументувати власну громадянську та професійну позицію щодо актуальних суспільних питань.	+									+			+	+			
ПРН 17*. Знання та володіння методологією культурологічного та мистецтвознавчого аналізу творів мистецтва, пам'яток культури і соціокультурних процесів.	+		+			+											
ПРН 18*. Генерувати ідеї та розробляти інноваційні	+																+

соціокультурні та мистецькі проекти.																	
ПРН 19*. Сприйняття самонавчання та професійного розвитку як необхідних засад діяльності фахівця, людини і громадянина.	+														+		

*Додаткові ПРН та ЗК, визначені ЗВО.

Матриця відповідності визначених Стандартом результатів навчання та спеціальних (фахових) компетентностей

Програмні результати навчання	Компетентності													
	Спеціальні (фахові) компетентності													
	СК1	СК2	СК3	СК4	СК5	СК6	СК7	СК8	СК9	СК10	СК11	СК12	СК13*	СК14*
ПРН1. Мати навички критичного мислення, викладати у зрозумілий спосіб власні думки, здійснювати їх аргументацію.	+		+											
ПРН 2. Аналізувати, коментувати, узагальнювати, наукові та аналітичні тексти культурологічного характеру		+	+				+							
ПРН 3. Створювати логічно і структурно організовані тексти з питань культурології, відповідно до спеціалізації (мистецтво в контексті культури).			+	+										
ПРН 4. Знати та розуміти теоретичні підходи до визначення культури, її проявів та форм існування				+										
ПРН 5. Збирати, упорядковувати та аналізувати інформацію щодо культурних явищ, подій та історико-культурних процесів.				+			+	+						
ПРН 6. Виявляти, перевіряти та узагальнювати інформацію щодо різноманітних контекстів культурної практики, визначати ступінь їх актуальності із застосуванням релевантних джерел, інформаційних, комунікативних засобів та візуальних технологій.														
ПРН 7. Розуміти чинники культурної динаміки, принципи періодизації культурних процесів, їх специфічні риси та характеристики.				+					+					

професійну позицію щодо актуальних суспільних питань.														
ПРН 17*. Знання та володіння методологією культурологічного та мистецтвознавчого аналізу творів мистецтва, пам'яток культури і соціокультурних процесів.			+			+								+
ПРН 18*. Генерувати ідеї та розробляти інноваційні соціокультурні та мистецькі проекти.								+						
ПРН 19*. Сприйняття самонавчання та професійного розвитку як необхідних засад діяльності фахівця, людини і громадянина.														

*Додаткові ПРН та СК, визначені ЗВО.

3. Опис системи внутрішнього забезпечення якості ОП

Метою системи внутрішнього забезпечення якості освітньої програми (ОП) «Назва програми» є гарантування її відповідності стандартам вищої освіти, а також постійне вдосконалення та підвищення її конкурентоспроможності. Система базується на принципах прозорості, об'єктивності та залучення всіх стейкхолдерів.

3.1. Критерії оцінювання якості ОП

Оцінка якості освітньої програми здійснюється за такими ключовими критеріями:

- Навчальні досягнення здобувачів вищої освіти: Аналіз показників успішності, результатів атестації та якості кваліфікаційних робіт.
- Актуальність змісту ОП: Відповідність програмних результатів навчання та змісту освітніх компонентів сучасним вимогам ринку праці, науковим дослідженням та потребам стейкхолдерів.
- Задоволеність стейкхолдерів: Результати щорічних анонімних опитувань здобувачів, випускників та роботодавців щодо якості освітнього процесу, змісту програми та матеріально-технічного забезпечення.
- Кваліфікація та ефективність викладачів: Моніторинг підвищення кваліфікації науково-педагогічних працівників, їхньої участі в науково-дослідній діяльності та професійному розвитку.

3.2. Механізми забезпечення та вдосконалення якості

Для постійного вдосконалення ОП застосовуються такі механізми:

- Зворотний зв'язок: Регулярний збір та аналіз відгуків від студентів, випускників, роботодавців і членів робочої групи.
- Моніторинг: Щорічний аналіз результатів освітнього процесу та показників, визначених критеріями якості.
- Періодичний перегляд ОП: Не рідше одного разу на три роки проводиться повний перегляд освітньої програми, що ґрунтується на аналізі зібраних даних, вимогах ринку праці та рекомендаціях стейкхолдерів.
- Публічне звітування: Результати моніторингу та перегляду ОП публікуються на офіційному вебсайті університету, що забезпечує відкритість та прозорість процесу.

4. Перелік нормативних документів, на яких базується ОПП «Культурологія: мистецтво в контексті культури»

А. Офіційні документи:

1. Закон України «Про вищу освіту». URL: <https://zakon.rada.gov.ua/laws/show/1556-18#Text>
2. Закон України «Про освіту». URL: <https://zakon.rada.gov.ua/laws/show/2145-19#Text>
3. Національний класифікатор України: «Класифікатор професій» ДК 003:2010. URL: <https://zakon.rada.gov.ua/rada/show/va327609-10#Text>

4. **Постанова Кабінету Міністрів України «Про затвердження Національної рамки кваліфікацій».** URL: <https://zakon.rada.gov.ua/rada/show/va327609-10#Text>
5. **Постанова Кабінету Міністрів України «Про затвердження переліку галузей знань і спеціальностей, за якими здійснюється підготовка здобувачів вищої освіти».** URL: <https://zakon.rada.gov.ua/laws/show/266-2015-%D0%BF#Text>
6. **Методичні рекомендації щодо розроблення стандартів вищої освіти.** URL: https://mon.gov.ua/static-objects/mon/sites/1/vishcha-osvita/2025/03/27/nakaz-mon-512-vid-27-03-2025.pdf?_cf_chl_tk=c32.IzOuHgfwsx.B4kfdxjrUlr_8X_64Ue1m6PVbaI4-1761773185-1.0.1.1-KvV3MtGBJaY82qQ0SQKa7avnO5fJ0czF1xt6HHjooS4
7. **Методичні рекомендації для експертів Національного агентства щодо застосування Критеріїв оцінювання якості освітньої програми.** URL: https://naqa.gov.ua/wp-content/uploads/2019/09/%D0%9C%D0%B5%D1%82%D0%BE%D0%B4%D0%B8%D1%87%D0%BD%D1%96-%D1%80%D0%B5%D0%BA%D0%BE%D0%BC%D0%B5%D0%BD%D0%B4%D0%B0%D1%86%D1%96%D1%96%CC%88_%D0%B4%D0%BB%D1%8F-%D0%B5%D0%BA%D1%81%D0%BF%D0%B5%D1%80%D1%82%D1%96%D0%B2.pdf
8. **Положення про акредитацію освітніх програм, за якими здійснюється підготовка здобувачів вищої освіти.** URL: <https://zakon.rada.gov.ua/laws/show/z1013-24#Text>
9. **Положення про освітні програми у Східноукраїнському національному університеті імені Володимира Даля.** URL: <https://snu.edu.ua/wp-content/uploads/2025/10/polozhennya-pro-op-redaktsiya-2025-04.pdf>
10. **Стандарт вищої освіти України першого (бакалаврського) рівня галузі знань 03 – гуманітарні науки, спеціальності 034 – культурологія Затверджено та введено в дію наказом МОН України від 16.06.2020 р. № 801.** URL: <https://mon.gov.ua/static-objects/mon/sites/1/vishcha-osvita/zatverdzeni%20standarty/2021/07/28/034-Kulturolohiya-bakalavr.28.07-1.pdf>
11. **Постанова Кабінету Міністрів України від 21 червня 2024 р. № 734 «Про затвердження Порядку проведення базової загальновійськової підготовки громадян України, які здобувають вищу освіту, та поліцейських».** URL: <https://zakon.rada.gov.ua/laws/show/734-2024-%D0%BF#Text>

Б. Корисні посилання:

1. **Стандарти і рекомендації щодо забезпечення якості в Європейському просторі вищої освіти (ESG).** URL:

- https://www.britishcouncil.org.ua/sites/default/files/standards-and-guidelines_for_qa_in_the_ehea_2015.pdf
2. **International Standard Classification of Education ISCED, 2011.** URL: [https://ec.europa.eu/eurostat/statistics-explained/index.php?title=International_Standard_Classification_of_Education_\(ISCED\)](https://ec.europa.eu/eurostat/statistics-explained/index.php?title=International_Standard_Classification_of_Education_(ISCED))
 3. **International Standard Classification of Education: Fields of education and training, 2013 (ISCED-F 2013).** URL: [https://ec.europa.eu/eurostat/statistics-explained/index.php?title=International_Standard_Classification_of_Education_\(ISCED\)](https://ec.europa.eu/eurostat/statistics-explained/index.php?title=International_Standard_Classification_of_Education_(ISCED))
 4. **Manual to Accompany the International Standard Classification of Education, 2011.** URL: <https://www.uis.unesco.org/en/methods-and-tools/isced>
 5. **EQF, 2017 (Європейська рамка кваліфікацій).** URL: <https://europass.europa.eu/uk/instrumenty-europass/yevropeyska-ramka-kvalifikatsiy>
 6. **QF ЕНЕА, 2018 (Рамка кваліфікацій ЄПВО).** URL: https://ehea.info/Upload/document/ministerial_declarations/EHEAParis2018_Communique_AppendixIII_952778.pdf , https://iea.gov.ua/wp-content/uploads/2019/03/2_QF.pdf
 7. **Класифікація ESCO (European Skills, Competences, Qualifications and Occupations).** URL: https://employment-social-affairs.ec.europa.eu/policies-and-activities/skills-and-qualifications/skills-jobs/european-skillscompetences-qualifications-and-occupations-esco_en