

МІНІСТЕРСТВО ОСВІТИ І НАУКИ УКРАЇНИ  
СХІДНОУКРАЇНСЬКИЙ НАЦІОНАЛЬНИЙ УНІВЕРСИТЕТ  
ІМЕНІ ВОЛОДИМИРА ДАЛЯ



**ПРОЄКТ  
ОСВІТНЬО-ПРОФЕСІЙНА ПРОГРАМА  
«БІЗНЕС-АДМІНІСТРУВАННЯ»**

**ОНОВЛЕНА ВЕРСІЯ ПРОГРАМИ,  
ЩО ЗАПРОВАДЖУЄТЬСЯ З 2026-2027 н.р.  
ID за базою ЄДЕБО 75934**

**другого (магістерського) рівня вищої освіти  
за спеціальністю D3 Менеджмент  
галузі знань D Бізнес, адміністрування та право**

**Освітня кваліфікація: магістр  
(відповідно до стандарту ВО)**

Затверджено рішенням  
Вченої ради Східноукраїнським національним  
університетом імені Володимира Даля  
протокол № \_\_ від «\_\_» червня 2026 р.  
Освітньо-професійна програма вводиться в дію  
з 2026-2027 навчального року  
Наказ № \_\_\_\_\_ від червня 2026 р.  
Ректор \_\_\_\_\_

Київ 2026

## ЛИСТ ПОГОДЖЕННЯ

Перший проректор

Дмитро МАРЧЕНКО

Начальник відділу забезпечення  
якості освітньої діяльності та  
якості вищої освіти

Людмила ВОЛОДИНА

Директор центру  
організаційно-методичного  
забезпечення освітньої  
діяльності

Павло БОРОВІК

Декан факультету економіки і  
управління

Євген ІВЧЕНКО

Завідувач(ка) кафедри публічного  
управління, менеджменту та  
маркетингу

Олена ХАНДІЙ

## ПЕРЕДМОВА

ВНЕСЕНО кафедрою публічного управління, менеджменту та маркетингу Східноукраїнського національного університету імені Володимира Даля.

Освітньо-професійна програма Бізнес-адміністрування для другого (магістерського) рівня вищої освіти галузі знань D Бізнес, адміністрування та право розроблена у зв'язку з переходом на нову редакцію Переліку галузей знань та спеціальностей, затвердженого постановою Кабінету Міністрів України від 29 квітня 2015 року № 266 (в редакції постанови Кабінету Міністрів України від 30 серпня 2024 р. № 1021). Ця освітньо-професійна програма запроваджується з 2025-2026 навчального року для здійснення набору здобувачів вищої освіти для здобуття ступеня магістра з 2025 року.

Водночас, акредитована за спеціальністю освітньо-професійна програма Бізнес-адміністрування спеціальності D3 Менеджмент другого (магістерського) рівня вищої освіти є тотожною новій програмі та використовується для забезпечення можливості продовження навчання здобувачами вищої освіти, які були зараховані на навчання до 2026 року, а також для переведення та поновлення на навчання.

Освітньо-професійна програма Бізнес-адміністрування для другого (магістерського) рівня вищої освіти галузі знань D Бізнес, адміністрування та право є нормативним документом, розробленим у відповідності до вимог **Стандарту вищої освіти для другого (магістерського) рівня вищої освіти, ступінь «магістр», галузь знань D Бізнес, адміністрування та право, спеціальності D3 Менеджмент** (Наказ Міністерства освіти і науки України від 10.07.2019 № 959).

Останні зміни внесено відповідно до:

*Наказу МОН України «Про внесення змін до деяких стандартів вищої освіти» від 28.05.2021 р. № 593.*

*Наказу МОН України «Про внесення змін до деяких стандартів вищої освіти» від 29.12.2023 № 1583.*

*Наказу МОН України «Про внесення змін до деяких стандартів вищої освіти» від 13.06.2024 № 842.*

В освітній програмі враховано пропозиції стейкхолдерів.

Освітньо-професійна програма заснована на компетентнісному підході до підготовки спеціалістів у галузі D Бізнес, адміністрування та право спеціальності D3 Менеджмент.

### **Розроблено робочою групою у складі:**

1. Ольга Чорна (керівник робочої групи, гарант програми) – доцент кафедри публічного управління, менеджменту та маркетингу СНУ ім. В. Даля, к.е.н., доцент.

2. Євген Овчаренко (член робочої групи) – професор кафедри публічного управління, менеджменту та маркетингу СНУ ім. В. Даля, д.е.н., професор

3. Лариса Христенко (член робочої групи) – доцент кафедри публічного управління, менеджменту та маркетингу СНУ ім. В. Даля, к.е.н., доцент.

5. Євген Дмитренко – заступник генерального директора з регуляторних питань ТОВ "Фінансова Компанія "АП.МІ ФІНАНС"

4. Кирил Босько – гр. МБА-24дм, 2 курс.

До обговорення освітньої програми було залучено стейкхолдерів:

1. Юрій Кузнєцов – директор ТОВ "Знак якості люкс".

2. Данило Житков – власник ТОВ "Київські логістичні мережі".

Рецензії-відгуки зовнішніх стейкхолдерів

1. Юліана Гарбар – директор ГО «Аваліст»

2. Світлана Ошеко – Генеральний директор КНП ЛОР «ЛОДКЛ»

## 1. Профіль освітньої програми зі спеціальності Бізнес-адміністрування

<b>1 – Загальна інформація</b>	
<b>Повна назва закладу вищої освіти та структурного підрозділу, що здійснює підготовку</b>	Східноукраїнський національний університет імені Володимира Даля Факультет економіки і управління Кафедра публічного управління, менеджменту та маркетингу
<b>Рівень вищої освіти</b>	Другий (магістерський) рівень, відповідає НРК України – 7 рівень, FQ-EHEA – другий цикл, EQF-LLL – 7 рівень
<b>Код і назва галузі знань</b>	D Бізнес, адміністрування та право
<b>Код і назва спеціальності</b>	D3 Менеджмент.
<b>Офіційна назва освітньої програми</b>	Бізнес-адміністрування
<b>ID в ЄДЕБО</b>	75934
<b>Тип освітньої програми</b>	Освітньо-професійна
<b>Ступінь вищої освіти та назва освітньої кваліфікації мовою оригіналу</b>	Магістр Магістр з менеджменту.
<b>Форма навчання та розрахунковий строк виконання освітньої програми</b>	інституційна Розрахунковий строк виконання освітньої програми за інституційною формою становить 1 рік 4 місяці.
<b>Професійна кваліфікація* (у разі присвоєння)</b>	не передбачено
<b>Кваліфікація в дипломі</b>	Ступінь вищої освіти – Магістр Спеціальність – D3 Менеджмент Освітньо-професійна програма – Бізнес-адміністрування
<b>Тип диплому та обсяг освітньої програми</b>	Диплом магістра, одиничний, 90 кредитів ЄКТС.
<b>Наявність акредитації</b>	Сертифікат про акредитацію спеціальності: Серія НД № 1391299. Термін дії сертифіката до 1.07.2026 р.
<b>Передумови</b>	- на базі ступеня вищої освіти «бакалавр» (6-й рівень НРК), здобутого за будь-якою спеціальністю відповідно до правил прийому року вступу; - на базі ступеня вищої освіти «магістр» або освітньо-кваліфікаційного рівня «спеціаліст» (7-й рівень НРК) для здобуття другої вищої освіти відповідно до правил прийому року вступу.
<b>Мова(и) викладання</b>	Українська
<b>Періодичність</b>	Перегляд ОП відбувається не рідше одного разу на два роки або за

перегляду та оновлення освітньої програми	наявності суттєвих змін у законодавстві, стандартах вищої освіти чи потребах ринку праці, а також для підготовки до чергової акредитаційної експертизи.
Інтернет-адреса постійного розміщення опису освітньої програми	<a href="https://snu.edu.ua/index.php/osvitni-programy-spetsialnosti-magistratura/">https://snu.edu.ua/index.php/osvitni-programy-spetsialnosti-magistratura/</a>

## 2 – Мета освітньої програми

Метою магістерської програми є професійна підготовка магістрів, як висококваліфікованих, відповідальних кадрів з бізнес-адміністрування з урахуванням особливостей підприємництва у регіоні та в цілому у країні, спроможних розробляти, аналізувати і реалізовувати політику управління бізнес-процесами, творчо, ефективно й результативно виконувати управлінські функції та надавати адміністративні послуги, сприяти інноваційним та інвестиційним процесам в організаціях з метою забезпечення їх сталого розвитку на основі світових та європейських стандартів, за рахунок спрямування на забезпечення фундаментальної теоретичної, практичної та наукової підготовки кадрів для виконання професійних завдань науково-дослідницького, управлінського та інноваційного характеру в галузі менеджменту організацій і адміністрування.

## 3 – Характеристика освітньої програми

Предметна область (галузь спеціальність, спеціалізація наявності)) (за	<p>Галузь знань: D Бізнес, адміністрування та право          Спеціальність: D3 Менеджмент  <b>Об’єкт вивчення:</b> управління організаціями та їх підрозділами  <b>Цілі навчання:</b> підготовка фахівців, здатних ідентифікувати та розв’язувати складні задачі і проблеми у сфері адміністрування бізнесу або у процесі навчання, що передбачають проведення досліджень та/або здійснення інновацій та характеризуються невизначеністю умов і вимог.  <b>Теоретичний зміст предметної області:</b> парадигми, закони, закономірності; принципи, історичні передумови розвитку менеджменту; концепції системного, ситуаційного, адаптивного, антисипативного, антикризового, інноваційного, проектного менеджменту тощо; функції, методи, технології та управлінські рішення у менеджменті.  <b>Методи, методики та технології:</b> загальнонаукові та специфічні методи дослідження (розрахунково-аналітичні, економіко-статистичні, економіко-математичні, експертного оцінювання, фактологічні, соціологічні, документальні, балансові тощо); - методи реалізації функцій менеджменту (методи маркетингових досліджень; методи економічної діагностики; методи прогнозування і планування; методи проектування організаційних структур управління; методи мотивування; методи контролювання; методи оцінювання соціальної, організаційної та економічної ефективності в менеджменті тощо); методи менеджменту (адміністративні, економічні, соціально-психологічні, технологічні); технології обґрунтування управлінських рішень (економічний аналіз, імітаційне моделювання, дерево рішень тощо).  <b>Інструменти та обладнання:</b> сучасне інформаційно-комунікаційне обладнання, інформаційні системи та програмні продукти, що застосовуються в менеджменті.</p>
Основний фокус	Програма має практичну зорієнтованість на реальний бізнес та

<b>освітньої програми</b>	фокус на підготовку конкурентоспроможних фахівців, здатних розвивати нові підходи управління бізнесом, ідентифікувати та вирішувати складні спеціалізовані задачі та практичні проблеми у сфері бізнес-адміністрування на засадах оволодіння системою компетентностей. Програма є універсальною щодо галузей та сфер майбутньої діяльності, розвиває знання, уміння та цінності, необхідні для досягнення успіху бізнес-процесів в складних умовах невизначеності та призначена для підготовки цілісних, інноваційних та соціально-відповідальних лідерів бізнесу світового рівня.
<b>Особливості програми</b>	Особливістю освітньо-професійної програми "Бізнес-адміністрування" є її практико-орієнтований характер, спрямованість на формування управлінських, аналітичних і лідерських компетентностей, а також гнучкість структури, що дозволяє врахувати індивідуальні освітні потреби здобувачів. Програма забезпечує можливість формування індивідуальної освітньої траєкторії завдяки вивченню освітніх компонентів вибіркового блоку. Здобувачі вищої освіти також мають можливість реалізовувати індивідуальні освітні траєкторії через участь у міжнародних і національних освітніх та наукових програмах, дослідницьких проєктах, грантових ініціативах, а також професійних стажуваннях в Україні та за кордоном. Це дозволяє розширити практичні навички, поглибити міждисциплінарні знання та сформувані конкурентні переваги на ринку праці.
<b>4 – Придатність випускників до працевлаштування та подальшого навчання</b>	
<b>Придатність до працевлаштування</b>	Після закінчення навчання за освітньою програмою випускник здатен до виконання професійних завдань у сфері управління та адміністрування. Випускники з дипломом магістра за освітньою програмою «Бізнес-адміністрування» згідно з Класифікатором професій ДК 003:2010 можуть обіймати посади: керівники підприємств, установ та організацій; голова фермерського господарства; керівники виробничих та інших основних підрозділів; керівники функціональних підрозділів; керівники проєктів та програм; керівники підрозділів кадрів і соціально-трудова відносин; керівники підрозділів маркетингу; керівники підрозділу матеріально-технічного постачання; керівники підрозділів з реклами та зв'язків з громадськістю; керівники фінансових, бухгалтерських, економічних, юридичних та адміністративних підрозділів; менеджери (управителі) підприємств, установ, організацій та їх підрозділів; менеджери (управителі) з персоналу; менеджери (управителі) з питань комерційної діяльності та управління; менеджери (управителі) з логістики; менеджери (управителі) з постачання; менеджери (управителі) з маркетингу; менеджери (управителі) з фінансів; менеджери (управителі) з інвестицій; менеджери (управителі) проєктів; фахівці з ефективності підприємництва; фахівці з управління; фахівці з управління проєктами та програмами; фахівці з маркетингу; фахівці з персоналу; фахівці з фінансово-економічної безпеки; інспектор з контролю якості продукції; фахівець з охорони праці; фахівець з питань фінансово-економічної діяльності; викладач закладу вищої освіти; науковий співробітник.
<b>Подальше навчання</b>	Випускники освітньо-професійної програми мають можливість:

	<ul style="list-style-type: none"> <li>- продовжити навчання за програмами третього рівня вищої освіти (7-й рівень НРК) за спеціальністю D3 «Менеджмент» або за суміжними спеціальностями (публічне управління, економіка, підприємництво тощо) у вітчизняних чи закордонних закладах вищої освіти;</li> <li>- поглибити або розширити професійні компетентності через участь у програмах післядипломної освіти, сертифікатних курсах, тренінгах, програмах підвищення кваліфікації, що реалізуються в межах формальної, неформальної та інформальної освіти;</li> <li>- здобути додаткові професійні кваліфікації в системі освіти дорослих, зокрема в галузях управління персоналом, маркетингу, логістики, фінансового менеджменту, управління проєктами, бізнес-аналізу тощо.</li> </ul>
<b>5 – Викладання та оцінювання</b>	
<b>Викладання та навчання</b>	<p>Освітній процес реалізується на засадах студентоцентрованого, компетентнісного та проблемно-орієнтованого навчання, з акцентом на розвиток управлінських, аналітичних, комунікативних і лідерських компетентностей здобувачів.</p> <p>У межах освітньої програми використовуються такі форми організації навчання: аудиторні заняття (лекції, практичні та семінарські заняття, очні консультації); дистанційні форми взаємодії (онлайн-лекції, консультації, вебінари, форуми, чати, електронна пошта); інтерактивні методи (ділові, рольові, творчі ігри, кейс-stady, ігри-змагання, метод фокальних об'єктів, фасилітаційні сесії, мозковий штурм, дебати, обговорення ситуацій); електронні освітні технології (навчання з використанням електронних навчальних курсів, платформ дистанційного навчання (e-Campus), мультимедійних матеріалів; проєктна та командна робота (участь у пошуково-дослідницьких групах, розробка управлінських рішень у складі команд, участь у реальних кейсах підприємств); самостійна робота (вивчення підручників, наукової літератури, підготовка аналітичних оглядів, рефератів, есе, тез, наукових статей); практичне навчання (проходження виробничих практик, участь у вітчизняних та міжнародних професійних стажуваннях); науково-дослідницька діяльність (підготовка та представлення результатів досліджень на науково-практичних конференціях, участь у наукових проєктах, написання наукових статей та кваліфікаційної роботи магістра).</p>
<b>Оцінювання</b>	<p>Усне та письмове опитування, тестування, презентація наукової роботи, курсові роботи, заліки, екзамени, атестаційний екзамен з використанням технологій системи e-Campus (у відповідності до нормативних документів університету) та захист кваліфікаційної роботи.</p>
<b>6 - Програмні компетентності</b>	
<b>Інтегральна компетентність</b>	<p>Здатність розв'язувати складні задачі і проблеми у сфері менеджменту або у процесі навчання, що передбачають проведення досліджень та/або здійснення інновацій за невизначеності умов і вимог</p>
<b>Загальні компетентності (ЗК)</b>	<p><b>Компетентності зі Стандарту ВО:</b>  ЗК1. Здатність проведення досліджень на відповідному рівні.  ЗК2. Здатність до спілкуватися з представниками інших</p>

	<p>професійних груп різного рівня (з експертами з інших галузей знань/видів економічної діяльності).</p> <p>ЗК3. Навички використання інформаційних та комунікаційних технологій.</p> <p>ЗК4. Здатність мотивувати людей та рухатися до спільної мети.</p> <p>ЗК5. Здатність діяти на основі етичних міркувань (мотивів).</p> <p>ЗК6. Здатність генерувати нові ідеї (креативність).</p> <p>ЗК7. Здатність до абстрактного мислення, аналізу та синтезу.</p>
<p><b>Спеціальні (фахові, предметні компетентності)</b></p>	<p><b>Компетентності зі Стандарту ВО:</b></p> <p>СК1. Здатність обирати та використовувати концепції, методи та інструментарій менеджменту, в тому числі у відповідності до визначених цілей та міжнародних стандартів.</p> <p>СК2. Здатність встановлювати цінності, бачення, місію, цілі та критерії, за якими організація визначає подальші напрями розвитку, розробляти і реалізовувати відповідні стратегії та плани.</p> <p>СК3. Здатність до саморозвитку, навчання впродовж життя та ефективного самоменеджменту.</p> <p>СК4. Здатність до ефективного використання та розвитку ресурсів організації.</p> <p>СК5. Здатність створювати та організовувати ефективні комунікації в процесі управління.</p> <p>СК6. Здатність формувати лідерські якості та демонструвати їх в процесі управління людьми.</p> <p>СК7. Здатність розробляти проекти, управляти ними, виявляти ініціативу та підприємливість.</p> <p>СК8. Здатність використовувати психологічні технології роботи з персоналом.</p> <p>СК9. Здатність аналізувати й структурувати проблеми організації, приймати ефективні управлінські рішення та забезпечувати їх реалізацію;</p> <p>СК10. Здатність до управління організацією та її розвитком.</p> <p><b>Додаткові компетентності:</b></p> <p>СК11*. Здатність застосовувати теоретично-методичні та організаційно-економічні підходи щодо процесу розробки заходів запобігання ризикам або їх зменшення в умовах невизначеності.</p> <p>СК12*. Здатність контролювати й оптимізувати бізнес-процеси організації, застосовувати інноваційні підходи в професійній діяльності.</p> <p>СК13*. Здатність організовувати ефективну інформаційно-аналітичну систему управління підприємством і здійснювати обґрунтування вибору програмного та інформаційного забезпечення розв'язання задач управління на основі сучасних інформаційних технологій.</p>
<p><b>7 – Програмні результати навчання (Program learning outcomes)</b></p>	
<p><b>Програмні результати зі Стандарту ВО</b></p> <p>ПРН 1. Критично осмислювати, вибирати та використовувати необхідний науковий, методичний і аналітичний інструментарій для управління в непередбачуваних умовах.</p> <p>ПРН 2. Ідентифікувати проблеми в організації та обґрунтовувати методи їх вирішення.</p>	<p><b>Program Learning Outcomes from the HES</b></p> <p>PLO 1. Critically analyze, select and use the necessary scientific, methodological and analytical tools for management in unpredictable conditions.</p> <p>PLO 2. Identify problems in the organization and justify methods for solving them.</p>

<p>ПРН 3. Проектувати ефективні системи управління організаціями.</p> <p>ПРН 4. Обґрунтовувати та управляти проектами, генерувати підприємницькі ідеї.</p> <p>ПРН 5. Планувати діяльність організації в стратегічному та тактичному розрізах.</p> <p>ПРН 6. Мати навички прийняття, обґрунтування та забезпечення реалізації управлінських рішень в непередбачуваних умовах, враховуючи вимоги чинного законодавства, етичні міркування та соціальну відповідальність.</p> <p>ПРН 7. Організовувати та здійснювати ефективні комунікації всередині колективу, з представниками різних професійних груп та в міжнародному контексті.</p> <p>ПРН 8. Застосовувати спеціалізоване програмне забезпечення та інформаційні системи для вирішення задач управління організацією.</p> <p>ПРН 9. Вміти спілкуватись в професійних і наукових колах державною та іноземною мовами.</p> <p>ПРН 10. Демонструвати лідерські навички та вміння працювати у команді, взаємодіяти з людьми, впливати на їх поведінку для вирішення професійних задач.</p> <p>ПРН 11. Забезпечувати особистий професійний розвиток та планування власного часу. Додатково для освітньо-професійної програми.</p> <p>ПРН 12. Вміти делегувати повноваження та керівництво організацією (підрозділом).</p> <p>ПРН 13. Вміти планувати і здійснювати інформаційне, методичне, матеріальне, фінансове та кадрове забезпечення організації (підрозділу).</p> <p><b>Додатковий програмний результат:</b></p> <p>ПРН14* Розробляти обґрунтовані заходи запобігання ризикам або їх зменшення, оцінювати економічні наслідки реалізації ризиків.</p> <p>ПРН15*. Здійснювати моніторинг, аналіз, оцінку й контроль діяльності організацій з метою ідентифікації їх конкурентних позицій та переваг на внутрішньому й зовнішніх ринках.</p> <p>ПРН16*. Вміти результативно управляти бізнес-процесами та їх змінами відповідно до міжнародних критеріїв.</p>	<p>PLO 3. Design effective organizational management systems.</p> <p>PLO 4. Justify and manage projects, generate business ideas.</p> <p>PLO 5. Plan the organization's activities in strategic and tactical terms.</p> <p>PLO 6. Have the skills to make, justify, and ensure the implementation of management decisions in unpredictable conditions, taking into account the requirements of current legislation, ethical considerations, and social responsibility.</p> <p>PLO 7. Organize and implement effective communication within the team, with representatives of various professional groups, and in an international context.</p> <p>PLO 8. Apply specialized software and information systems to solve organizational management tasks.</p> <p>PLO 9. Be able to communicate in professional and scientific circles in the state and foreign languages.</p> <p>PLO 10. Demonstrate leadership skills and the ability to work in a team, interact with people, and influence their behavior to solve professional tasks.</p> <p>PLO 11. Ensure personal professional development and time management. Additional requirements for the educational and professional program.</p> <p>PLO 12. Be able to delegate authority and management of the organization (subdivision).</p> <p>PLO 13. Be able to plan and implement informational, methodological, material, financial, and personnel support for the organization (subdivision).</p> <p><b>Additional program learning outcomes:</b></p> <p>PLO14*. Develop well-justified measures for risk prevention or mitigation and evaluate the economic impacts of risk materialization.</p> <p>PLO15*. Perform monitoring, analysis, assessment, and control of organizational performance to determine competitive positions and advantages on domestic and foreign markets.</p> <p>PLO16*. Effectively manage business processes and their changes in compliance with international criteria/standards.</p>
<b>8 – Ресурсне забезпечення реалізації програми</b>	
<b>Кадрове забезпечення</b>	Відповідає ліцензійним вимогам відповідно до кадрових вимог забезпечення провадження освітньої діяльності для відповідного

	рівня вищої освіти (Ліцензійних умов), затверджених Постановою Кабінету Міністрів України від 30.12.2015 р. № 1187 в чинній редакції.
<b>Матеріальне-технічне забезпечення</b>	Відповідає ліцензійним вимогам. Відповідно до технологічних вимог щодо матеріально-технічного забезпечення освітньої діяльності відповідного рівня вищої освіти (Ліцензійних умов), затверджених Постановою Кабінету Міністрів України від 30.12.2015 р. № 1187 в чинній редакції.
<b>Інформаційне та навчально-методичне забезпечення</b>	Відповідно до технологічних вимог щодо навчально-методичного та інформаційного забезпечення освітньої діяльності відповідного рівня вищої освіти (Ліцензійних умов), затверджених Постановою Кабінету Міністрів України від 30.12.2015 р. № 1187 в чинній редакції, зокрема, використання бібліотечних фондів, електронного репозитарію, платформи дистанційного навчання університету (e Campus) та інших інформаційних ресурсів
<b>7 – Академічна мобільність</b>	
<b>Національна кредитна мобільність</b>	Згідно з двосторонніми угодами про співробітництво та меморандумів про співпрацю між університетом та установами, організаціями, підприємствами. Ці угоди передбачають визначення та погодження обсягу, переліку компетентностей та результатів навчання, які здобувач отримує під час практичної підготовки, а також через неформальну та інформальну освіту. Це забезпечує відповідність здобутих компетентностей вимогам майбутньої професійної діяльності.
<b>Міжнародна кредитна мобільність</b>	Міжнародна кредитна мобільність реалізується відповідно до угод щодо співробітництва, стажування та навчання між університетом та міжнародними установами, організаціями та підприємствами. Програми міжнародної мобільності сприяють набуттю здобувачами компетентностей та практичного досвіду, необхідних для присвоєння професійних кваліфікацій, з урахуванням європейських рамок кваліфікацій (зокрема, ESCO/EUROPASS).
<b>Навчання іноземних здобувачів вищої освіти</b>	Навчання іноземців здійснюється у відповідності до порядку вступу до університету у відповідному році навчання.

## 2. Перелік компонент освітньо-професійної програми та їх логічна послідовність

### 2.1.Перелік компонент ОП

Освітній компонент (ОК)	Код ОК за навчальним планом	Компонента освітньої програми (навчальна дисципліна, курсовий проект (робота), практика, кваліфікаційна робота)	Кількість кредитів	Семестр	Форма підсумкового контролю
<b>1. ОБОВ'ЯЗКОВІ ОСВІТНІ КОМПОНЕНТИ (ОК)</b>					
<b>1.1. Навчальні дисципліни</b>					
OK1	1.1.01	Іноземна мова	1,5	1	залік
OK2	1.1.02	Методологія та організація наукових досліджень	3,0	1	залік
OK3	1.1.03	Публічні закупівлі	3,0	2	залік
OK4	1.1.04	Менеджмент	4,5	екзамен	1
OK5	1.1.05	Технології цифровізації в управлінні та інформаційна безпека	4,5	екзамен	1
OK6	1.1.06	Маркетинговий менеджмент	4,0	залік	1
OK7	1.1.07	Менеджмент персоналу	3,0	екзамен	1
OK8	1.1.08	Стратегічне управління	4,5	екзамен	1
OK9	1.1.09	Програмно-цільове управління	4,0	екзамен	1
OK10	1.1.10	Ризик-менеджмент	3,5	екзамен	2
OK11	1.1.11	Менеджмент економічної безпеки	4,0	екзамен	2
OK12	1.1.12	Фінансовий менеджмент	3,5	екзамен	2
OK13	1.1.13	Контролінг	3,0	екзамен	3
OK14	1.1.14	Лідерство, організаційна поведінка та розвиток	3,0	екзамен	3
<b>Разом</b>			<b>49</b>		
<b>1.2. Курсові проекти (роботи)</b>					
KP1	1.2.01	Менеджмент	1,0	1	курсова робота
KP2	1.2.02	Фінансовий менеджмент	1,0	2	курсова робота
<b>Разом</b>			<b>2,0</b>		
<b>1.3. ПРАКТИКА</b>					
П1	1.3.01	Переддипломна практика	4,5	3	залік
<b>Разом</b>			<b>4,5</b>		
<b>1.4 Підготовка та проведення атестації</b>					
A1	1.4.01	Виконання та захист кваліфікаційної роботи	9,5	3	захист
<b>Разом</b>			<b>9,5</b>		
<b>2. ВИБІРКОВІ ОСВІТНІ КОМПОНЕНТИ (ВК)</b>					
BK1	2.01	*Освітні компоненти вільного вибору обираються здобувачем вищої освіти із загально університетського каталогу вибіркових дисциплін, розташованого за посиланням: <a href="http://moodle2.snu.edu.ua/course/view.php?id=2210">http://moodle2.snu.edu.ua/course/view.php?id=2210</a> Вибір здійснюється здобувачами вищої освіти в системі електронного навчання за посиланням: <a href="https://timetable.lond.lg.ua/">https://timetable.lond.lg.ua/</a> (вхід по корпоративним акаунтам здобувачів вищої освіти)	5,0	2	залік
BK2	2.02		5,0	2	залік
BK3	2.03		5,0	2	залік
BK4	2.04		5,0	3	залік
BK5	2.05		5,0	3	залік
<b>Разом</b>			<b>25</b>		
<b>Разом за компонентами ОПП</b>			<b>90,0</b>		

## **2.2. Практична складова здобувачів вищої освіти**

### **2.2.1 Практики**

Практична підготовка є невід'ємною частиною освітньої програми, що забезпечує здобуття практичних навичок та досвіду для майбутньої професійної діяльності. Вона має на меті закріплення теоретичних знань, отримання професійного досвіду та формування професійних компетентностей.

Види та обсяг практики: передбачена переддипломна практика обсягом 4,5 кредити ЄКТС.

#### **2.2.2. Курсові роботи**

Курсові роботи є важливою складовою самостійної роботи студента, спрямованою на поглиблене вивчення окремих тем, розвиток навичок дослідницької діяльності та підготовку до написання кваліфікаційної роботи.

##### **1. КР1, Менеджмент, 1 кредит ЄКТС, 1 семестр.**

Програмні компетентності та результати навчання:

РН02. Ідентифікувати проблеми в організації та обґрунтовувати методи їх вирішення.

РН03. Проектувати ефективні системи управління організаціями.

РН06. Мати навички прийняття, обґрунтування та забезпечення реалізації управлінських рішень в непередбачуваних умовах, враховуючи вимоги чинного законодавства, етичні міркування та соціальну відповідальність.

РН 12. Вміти делегувати повноваження та керівництво організацією (підрозділом).

РН 13. Вміти планувати і здійснювати інформаційне, методичне, матеріальне, фінансове та кадрове забезпечення організації (підрозділу).

РН15. Здійснювати моніторинг, аналіз, оцінку й контроль діяльності організацій з метою ідентифікації їх конкурентних позицій та переваг на внутрішньому й зовнішніх ринках.

##### **2. КР2, Фінансовий менеджмент, 1 кредит ЄКТС, 2 семестр.**

Програмні компетентності та результати навчання:

РН02. Ідентифікувати проблеми в організації та обґрунтовувати методи їх вирішення..

РН05. Планувати діяльність організації в стратегічному та тактичному розрізах.

РН 06. Мати навички прийняття, обґрунтування та забезпечення реалізації управлінських рішень в непередбачуваних умовах, враховуючи вимоги чинного законодавства, етичні міркування та соціальну відповідальність.

РН 13. Вміти планувати і здійснювати інформаційне, методичне, матеріальне, фінансове та кадрове забезпечення організації (підрозділу).

РН 14. Розробляти обґрунтовані заходи запобігання ризикам або їх зменшення, оцінювати економічні наслідки реалізації ризиків.

### **2.3. Атестація здобувачів вищої освіти**

Атестація здобувачів вищої освіти є обов'язковою процедурою, що завершує освітню програму та має на меті встановлення відповідності набутих ними компетентностей та результатів навчання вимогам освітньої програми та Стандарту вищої освіти.

**2.3.1. Форми атестації** Атестація здобувачів вищої освіти здійснюється у формі **публічного захисту кваліфікаційної роботи**, відповідно до навчального плану освітньої програми.

#### **2.3.2. Вимоги та процедура захисту кваліфікаційної роботи**

Кваліфікаційна робота не повинна містити академічного плагіату, фабрикації, фальсифікації.

Кваліфікаційна робота має передбачати розв'язання складної задачі або проблеми в сфері менеджменту, задачі або проблеми в сфері менеджменту, що потребує здійснення досліджень та/або інновацій і характеризується комплексністю і невизначеністю умов, із застосуванням теорій та методів економічної науки.

Захист кваліфікаційної роботи відбувається у вигляді доповіді здобувача у присутності членів екзаменаційної комісії. Доповідь має супроводжуватись демонстрацією результатів дослідження у вигляді презентації або роздаткового матеріалу.

Захист кваліфікаційної роботи проходить на відкритих засіданнях екзаменаційної комісії. Порядок засідання екзаменаційної комісії та графік захисту затверджується наказом по закладу вищої освіти і заздалегідь повідомляється здобувачам.

Кваліфікаційна робота має бути оприлюднена на офіційному сайті або в репозитарії закладу вищої освіти або його підрозділу.

### **2.3.3. Забезпечення безбар'єрного середовища під час атестації**

Відповідно до принципів інклюзивності та рівних можливостей, університет створює безбар'єрне середовище для здобувачів вищої освіти з особливими освітніми потребами.

Індивідуалізація: забезпечується адаптація процедури атестації (додатковий час, альтернативні формати завдань, використання асистивних технологій) відповідно до індивідуальних потреб здобувача, що підтверджуються відповідними документами.

Інституційна підтримка: за потреби, призначається координатор для супроводу здобувачів з особливими освітніми потребами на всіх етапах атестації.

Організаційно-правове забезпечення: умови адаптації фіксуються рішенням кафедри, забезпечуючи конфіденційність, етичність та повагу до особистості здобувача.

## **2.4. Формування індивідуальної освітньої траєкторії**

Освітня програма передбачає можливість формування здобувачем вищої освіти індивідуальної освітньої траєкторії, що є його персональним шляхом реалізації особистісного потенціалу. Цей механізм спрямований на задоволення потреб та інтересів здобувачів вищої освіти та реалізується через вільний вибір освітніх компонентів та, за наявності, сертифікатних програм.

Ключові елементи індивідуальної освітньої траєкторії:

Вільний вибір навчальних дисциплін: Здобувач вищої освіти має право обирати дисципліни з каталогу дисциплін вільного вибору (КДВВ), обсяг яких визначається освітньою програмою та навчальним планом. Обсяг однієї вибіркової дисципліни становить 5 кредитів ЄКТС. Здобувач вищої освіти може обирати дисципліни, що пропонуються для інших рівнів вищої освіти, за погодженням декана факультету. Не дозволяється обирати дисципліну, з якої вже є позитивна оцінка. Вибір програм профілізації та мікрокваліфікацій: Для поглиблення знань університет може пропонувати спеціалізовані програми, такі як «minor» (для загального уявлення з іншої галузі), профілізація (для поглибленого вивчення певного профілю) та мікрокваліфікації (для отримання кваліфікації відповідно до професійних стандартів).

Вільний вибір теми та/або керівника кваліфікаційної роботи: Здобувач має право обрати тему кваліфікаційної роботи з переліку, що пропонує кафедра, або обрати керівника з урахуванням напрямів його наукових досліджень.

Порядок формування та реалізації ІОТ:

1. Ознайомлення: На початку навчального року здобувачі ознайомлюються з КДВВ, який публікується в електронному розкладі університету на платформі TimeTable SNU.

2. Процедура вибору: Здобувач здійснює вибір дисциплін через свій особистий кабінет в електронній системі у визначені університетом терміни. Кафедра надає консультаційну підтримку.

3. Формування груп: Вибіркові дисципліни викладаються за умови формування групи мінімальною кількістю студентів. У разі неформування групи, здобувачам вищої освіти надається можливість повторного вибору.

4. Індивідуальний навчальний план (ІНП): На основі результатів вільного вибору здобувач формує ІНП, який затверджується на кожен навчальний рік і є обов'язковим для виконання. Результати навчання, отримані в рамках сертифікатних програм за іншою освітньою

програмою або програм академічної мобільності, можуть бути перезараховані як частина освітньої програми за рішенням Вченої ради факультету.

### 2.5. Посеместрова структурна схеми освітньої-професійної програми

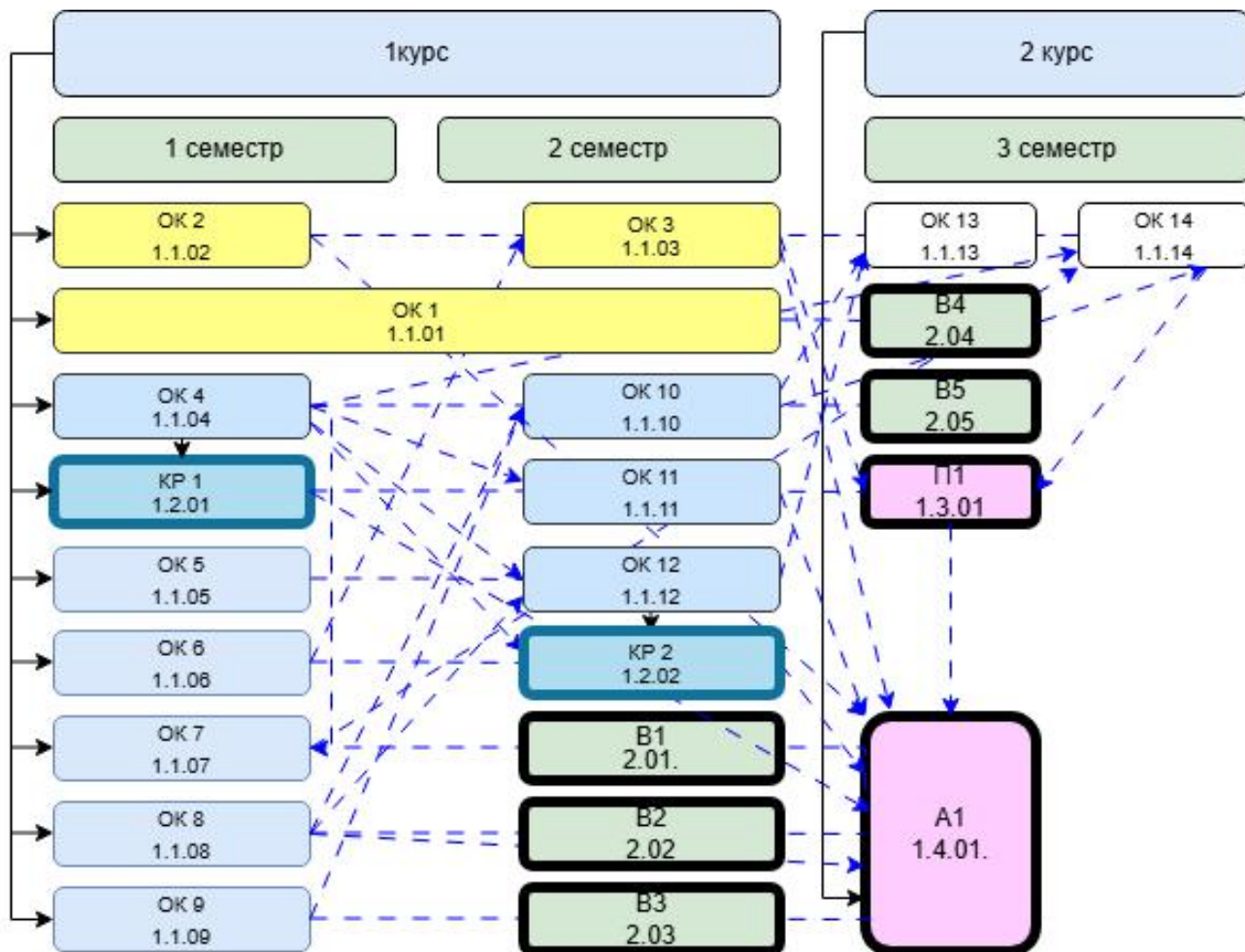

## Матриця відповідності визначених освітньою програмою компетентностей дескрипторам НРК

Класифікація компетентностей за НРК	Знання		Уміння/навички		Комунікація		Відповідальність та автономія			
	Зн1	Зн2	Ум1	Ум2	К1	К2	АВ1	АВ2		
	Спеціалізовані концептуальні знання, що включають сучасні наукові здобутки у сфері професійної діяльності або галузі знань і є основою для оригінального мислення та проведення досліджень	Критичне осмислення проблем у галузі та на межі галузей знань	Спеціалізовані уміння/навички розв'язання проблем, необхідні для проведення досліджень та/або провадження інноваційної діяльності з метою розвитку нових знань та процедур	Здатність інтегрувати знання та розв'язувати складні задачі у широких або мультидисциплінарних контекстах	Здатність розв'язувати проблеми у нових або незнайомих середовищах за наявності неповної або обмеженої інформації з урахуванням аспектів соціальної та стичної відповідальності	Зрозуміле і недвозначне донесення власних знань, висновків та аргументації до фахівців і нефаківців, зокрема, до осіб, які навчаються	Використання іноземних мов у професійній діяльності	Управління робочими або навчальними процесами, які є складними непередбачуваними та потребують нових стратегічних підходів	Відповідальність за внесок до професійних знань і практики та/або оцінювання результатів діяльності команд та колективів	Здатність продовжувати навчання з високим ступенем автономії
<b>Загальні компетентності</b>										
ЗК01	ЗН2		УМ1, УМ2		К1, К2			АВ3		
ЗК02					К1, К2					
ЗК03			УМ1, УМ2		К1			АВ1		
ЗК04			УМ1		К1			АВ1, АВ2		
ЗК05					К1			АВ2		
ЗК06			УМ1					АВ3		
ЗК07	ЗН1, ЗН2		УМ1							
<b>Спеціальні (фахові) компетентності</b>										
СК01	ЗН2		УМ1							
СК02	ЗН1, ЗН2		УМ1					АВ1		
СК03	ЗН2		УМ2		К2			АВ3		
СК04			УМ1							
СК05	ЗН2				К1, К2			АВ3		
СК06					К1					
СК07	ЗН1		УМ1					АВ1		
СК08	ЗН1		УМ1		К1					
СК09	ЗН2		УМ1		К1			АВ1, АВ3		
СК10	ЗН1		УМ1, УМ2		К1			АВ1		
СК11*	ЗН1		УМ1					АВ1		
СК12*	ЗН2		УМ2		К1			АВ3		
СК13*	ЗН1		УМ1							

## 2.6 Матриця відповідності визначених освітньою програмою результатів навчання та компетентностей

Результати навчання	Компетентності (шифри)																			
	Інтегральна компетентність																			
	Загальні компетентності							Спеціальні (фахові, предметні) компетентності												
	ЗК1	ЗК2	ЗК3	ЗК4	ЗК5	ЗК6	ЗК7	СК1	СК2	СК3	СК4	СК5	СК6	СК7	СК8	СК9	СК10	СК11*	СК12*	СК13*
ПРН1	+							+								+		+		+
ПРН2			+						+										+	
ПРН3	+											+							+	
ПРН4				+										+						
ПРН5									+											
ПРН6						+		+								+		+		
ПРН7		+			+							+								
ПРН8			+									+								+
ПРН9					+															
ПРН10												+		+						
ПРН11										+										
ПРН12		+		+								+		+	+		+			
ПРН13			+	+		+			+						+	+				+
ПРН14*							+	+			+					+		+		
ПРН15*	+		+						+								+		+	+
ПРН16*						+		+				+		+					+	

## 2. 7. Матриця відповідності визначених освітньою програмою освітніх компонентів та компетентностей

Шифр освітнього компоненту	Компетентності (шифри)																			
	Інтегральна компетентність																			
	Загальні компетентності							Спеціальні (фахові, предметні) компетентності												
	ЗК1	ЗК2	ЗК3	ЗК4	ЗК5	ЗК6	ЗК7	СК1	СК2	СК3	СК4	СК5	СК6	СК7	СК8	СК9	СК10	СК11*	СК12*	СК13*
OK1		+			+														+	
OK2	+						+	+	+							+		+		
OK3			+						+									+	+	+
OK4	+	+	+	+		+		+	+					+	+	+	+	+	+	+
OK5	+	+	+		+			+		+						+			+	+
OK6				+		+		+	+					+		+		+		
OK7				+									+	+		+				
OK8									+							+	+	+		
OK9				+					+					+						
OK10							+				+					+	+			
OK11	+		+		+			+	+		+	+				+	+	+	+	+
OK12			+	+		+		+	+		+				+	+	+	+	+	+
OK13	+		+					+			+					+			+	+
OK14		+		+	+	+		+		+		+	+		+		+			
KP1	+	+	+	+		+		+	+			+		+	+	+	+	+	+	+
KP2			+	+		+		+	+		+				+	+	+	+	+	+
П1	+	+	+	+	+	+	+	+	+	+	+	+	+	+	+	+	+	+	+	+
A1	+		+	+	+	+	+	+	+	+	+	+		+	+	+	+	+	+	+

## 2.8 Матриця відповідності визначених освітньою програмою результатів навчання компонентам освітньої програми

Шифр результату навчання	Компоненти освітньої програми (шифри)																	
	OK1	OK2	OK3	OK4	OK5	OK6	OK7	OK8	OK9	OK10	OK11	OK12	OK13	OK14	KP1	KP2	П1	A1
ПРН1		+			+			+		+	+		+	+			+	+
ПРН2			+	+			+	+	+	+	+	+	+	+	+	+	+	+
ПРН3				+	+			+	+		+		+	+	+			+
ПРН4						+			+									+
ПРН5						+		+	+	+	+	+	+			+		+
ПРН6				+		+	+	+		+		+		+	+	+		
ПРН7	+				+		+							+				
ПРН8			+		+								+				+	+
ПРН9	+																+	+
ПРН10							+		+					+			+	
ПРН11		+			+		+							+			+	+
ПРН12				+			+							+	+		+	
ПРН13				+			+		+			+	+		+	+	+	+
ПРН14*										+	+	+			+	+	+	+
ПРН15*		+		+		+		+			+		+		+	+	+	+
ПРН16*				+							+		+	+	+	+	+	+

### 3. Опис системи внутрішнього забезпечення якості ОП

Метою системи внутрішнього забезпечення якості освітньої програми (ОП) "Бізнес-адміністрування" є гарантування її відповідності стандартам вищої освіти, а також постійне вдосконалення та підвищення її конкурентоспроможності.

Система базується на принципах прозорості, об'єктивності та залучення всіх стейкхолдерів.

#### 3.1. Критерії оцінювання якості ОП

Оцінка якості освітньої програми здійснюється за такими ключовими критеріями:

- Навчальні досягнення здобувачів вищої освіти: Аналіз показників успішності, результатів атестації та якості кваліфікаційних робіт.

- Актуальність змісту ОП: Відповідність програмних результатів навчання та змісту освітніх компонентів сучасним вимогам ринку праці, науковим дослідженням та потребам стейкхолдерів.

- Задоволеність стейкхолдерів: Результати щорічних анонімних опитувань здобувачів, випускників та роботодавців щодо якості освітнього процесу, змісту програми та матеріально-технічного забезпечення.

- Кваліфікація та ефективність викладачів: Моніторинг підвищення кваліфікації науково-педагогічних працівників, їхньої участі в науководослідній діяльності та професійному розвитку.

#### 3.2. Механізми забезпечення та вдосконалення якості

Для постійного вдосконалення ОП застосовуються такі механізми:

- Зворотний зв'язок: Регулярний збір та аналіз відгуків від студентів, випускників, роботодавців і членів робочої групи.

- Моніторинг: Щорічний аналіз результатів освітнього процесу та показників, визначених критеріями якості.

- Періодичний перегляд ОП: щороку, що ґрунтується на аналізі зібраних даних, вимогах ринку праці та рекомендаціях стейкхолдерів, оновлення не рідше один раз на два роки або за наявності суттєвих змін у законодавстві, стандартах вищої освіти чи потребах ринку праці.

- Публічне звітування: Результати моніторингу та перегляду ОП публікуються на офіційному вебсайті університету, що забезпечує відкритість та прозорість процесу.

### 5. Перелік нормативних документів, на яких базується ОП «Бізнес-адміністрування»

#### А. Офіційні документи:

1. Закон України «Про вищу освіту». URL: <http://zakon4.rada.gov.ua/laws/show/1556-18>.

2. Закон України «Про освіту». URL: <http://zakon5.rada.gov.ua/laws/show/2145-19>.

3. Національний класифікатор України: «Класифікатор професій» ДК 003:2010 (редакція від 30.11.2017) // База даних «Законодавство України» / ВР України. URL: <http://zakon.rada.gov.ua/rada/show/va327609-10>.

4. Постанова Кабінету Міністрів України від 23.11.2011 № 1341 «Про затвердження Національної рамки кваліфікацій». URL: <http://zakon5.rada.gov.ua/laws/show/1341-2011-п>.

5. Постанова Кабінету Міністрів України «Про затвердження переліку галузей знань і спеціальностей, за якими здійснюється підготовка здобувачів

вищої освіти» (редакція від 30.11.2017) // База даних «Законодавство України» / ВР України. URL: <http://zakon4.rada.gov.ua/laws/show/266-2015-п>.

6. Методичні рекомендації щодо розроблення стандартів вищої освіти, затверджені наказом Міністерства освіти і науки України від 01.06.2017 № 600 (у редакції наказу Міністерства освіти і науки України від 30.04.2020 № 584). URL: [https://mon.gov.ua/storage/app/media/vyshcha/naukovo-metodychna\\_rada/2020-metod-rekomendacziyi.docx](https://mon.gov.ua/storage/app/media/vyshcha/naukovo-metodychna_rada/2020-metod-rekomendacziyi.docx).

7. Методичні рекомендації для експертів Національного агентства щодо застосування Критеріїв оцінювання якості освітньої програми, затверджені рішенням Національного агентства із забезпечення якості вищої освіти від 29.08.2019 № 9 (<https://naqa.gov.ua/>).

8. Положення про акредитацію освітніх програм, за якими здійснюється підготовка здобувачів вищої освіти, затверджене наказом Міністерства освіти і науки України від 11.07.2019 № 977. URL: <https://zakon.rada.gov.ua/laws/show/z0880-19#Text>.

9. Стандарт вищої освіти України. Другий (магістерський) рівень вищої освіти. Ступінь вищої освіти – «Магістр», галузь знань 07 «Управління та адміністрування», спеціальність 073 «Менеджмент». URL: <https://mon.gov.ua/static-objects/mon/sites/1/vishcha-osvita/zatverdzeni%20standarty/2019/07/12/073-menedzhment-magistr.pdf>.

10. Про затвердження переліку галузей знань і спеціальностей, за якими здійснюється підготовка здобувачів вищої та фахової передвищої освіти. Постанова Кабінету Міністрів України; Перелік від 29.04.2015 № 266. URL: <https://zakon.rada.gov.ua/laws/show/266-2015-%D0%BF#Text>

11. Про внесення змін до переліку галузей знань і спеціальностей, за якими здійснюється підготовка здобувачів вищої та фахової передвищої освіти. Постанова Кабінету Міністрів України від 30.08.2024 № 1021. URL: [https://zakon.rada.gov.ua/laws/show/1021-2024-%D0%BF#doc\\_save](https://zakon.rada.gov.ua/laws/show/1021-2024-%D0%BF#doc_save)

12. Положення про освітні програми у Східноукраїнському національному університеті імені Володимира Даля. URL: <https://snu.edu.ua/index.php/informatsijna-kartka-dokumenta-37/>

## **Б. Корисні посилання:**

13. Стандарти і рекомендації щодо забезпечення якості в Європейському просторі вищої освіти (ESG). URL: [https://ihed.org.ua/wp-content/uploads/2018/10/04\\_2016\\_ESG\\_2015.pdf](https://ihed.org.ua/wp-content/uploads/2018/10/04_2016_ESG_2015.pdf).

14. International Standard Classification of Education ISCED, 2011. URL: <http://uis.unesco.org/sites/default/files/documents/international-standard-classification-of-education-isced-2011-en.pdf>.

15. International Standard Classification of Education: Fields of education and training, 2013 (ISCED-F 2013) – Detailed field descriptions. URL: <http://uis.unesco.org/sites/default/files/documents/international-standard-classification-of-education-fields-of-education-and-training-2013-detailed-field-descriptions-2015-en.pdf>.

16. Manual to Accompany the International Standard Classification of Education, 2011. URL: <http://uis.unesco.org/en/topic/international-standard-classification-education-isced>.

17. EQF, 2017 (Європейська рамка кваліфікацій). URL: <https://ec.europa.eu/ploteus/content/descriptors-page>.

18. QF EHEA, 2018 (Рамка кваліфікацій ЄПВО). URL: [http://www.ehea.info/Upload/document/ministerial\\_declarations/EHEAParis2018\\_Communique\\_AppendixIII\\_952778.pdf](http://www.ehea.info/Upload/document/ministerial_declarations/EHEAParis2018_Communique_AppendixIII_952778.pdf).