

МІНІСТЕРСТВО ОСВІТИ І НАУКИ УКРАЇНИ
СХІДНОУКРАЇНСЬКИЙ НАЦІОНАЛЬНИЙ УНІВЕРСИТЕТ
ІМЕНІ ВОЛОДИМИРА ДАЛЯ



ПРОЄКТ

ОСВІТНЬО-ПРОФЕСІЙНА ПРОГРАМА
«УПРАВЛІННЯ ЖИТЛОВИМИ БУДИНКАМИ ТА ЇХНІМИ
ОБ'ЄДНАННЯМИ» («MANAGEMENT OF RESIDENTIAL
BUILDINGS AND THEIR ASSOCIATIONS»)

ОНОВЛЕНА ВЕРСІЯ ПРОГРАМИ,
ЩО ЗАПРОВАДЖУЄТЬСЯ З 2026-2027 н.р.
ID за базою ЄДЕБО 88384

другого (магістерського) рівня вищої освіти
за спеціальністю D3 Менеджмент
галузі знань D Бізнес, адміністрування та право

Освітня кваліфікація: магістр
(відповідно до стандарту ВО)

Затверджено рішенням
Вченої ради Східноукраїнським національним
університетом імені Володимира Даля
протокол № __ від «__» червня 2026 р.
Освітньо-професійна програма вводиться в дію
з 2026-2027 навчального року
Наказ № _____ від __ червня 2026 р.
Ректор _____ Олексій ЦЕЛІЩЕВ

Київ 2026

ЛИСТ ПОГОДЖЕННЯ

Перший проректор

Дмитро МАРЧЕНКО

Начальник відділу забезпечення
якості освітньої діяльності та
якості вищої освіти

Людмила ВОЛОДИНА

Директор центру
організаційно-методичного
забезпечення освітньої
діяльності

Павло БОРОВІК

Декан факультету економіки і
управління

Євген ІВЧЕНКО

Завідувач(ка) кафедри публічного
управління, менеджменту та
маркетингу

Олена ХАНДІЙ

ПЕРЕДМОВА

ВНЕСЕНО кафедрою публічного управління, менеджменту та маркетингу Східноукраїнського національного університету імені Володимира Даля.

Освітньо-професійна програма Управління житловими будинками та їхніми об'єднаннями для другого (магістерського) рівня вищої освіти галузі знань Д Бізнес, адміністрування та право розроблена у зв'язку з переходом на нову редакцію Переліку галузей знань та спеціальностей, затвердженого постановою Кабінету Міністрів України від 29 квітня 2015 року № 266 (в редакції постанови Кабінету Міністрів України від 30 серпня 2024 р. № 1021). Ця освітньо-професійна програма запроваджується з 2026-2027 навчального року для здійснення набору здобувачів вищої освіти для здобуття ступеня магістра з 2026 року.

Водночас, акредитована за спеціальністю освітньо-професійна програма Управління житловими будинками та їхніми об'єднаннями спеціальності Д3 Менеджмент другого (магістерського) рівня вищої освіти є тотожною новій програмі та використовується для забезпечення можливості продовження навчання здобувачами вищої освіти, які були зараховані на навчання до 2026 року, а також для переведення та поновлення на навчання.

Освітньо-професійна програма Управління житловими будинками та їхніми об'єднаннями для другого (магістерського) рівня вищої освіти галузі знань Д Бізнес, адміністрування та право є нормативним документом, розробленим у відповідності до вимог **Стандарту вищої освіти для другого (магістерського) рівня вищої освіти**, ступінь «магістр», галузь знань Д Бізнес, адміністрування та право, спеціальності Д3 Менеджмент (Наказ Міністерства освіти і науки України від 10.07.2019 № 959).

Останні зміни внесено відповідно до:

Наказу МОН України «Про внесення змін до деяких стандартів вищої освіти» від 13.06.2024 № 842.

В освітній програмі враховано пропозиції стейкхолдерів.

Освітньо-професійна програма заснована на компетентнісному підході до підготовки спеціалістів у галузі Д Бізнес, адміністрування та право спеціальності Д3 Менеджмент.

Розроблено робочою групою у складі:

1. Олена Хандій (керівник робочої групи, гарант програми) - завідувач кафедри публічного управління, менеджменту та маркетингу СНУ ім. В. Даля, д.е.н., професор
2. Лариса Христенко (член робочої групи) – доцент кафедри публічного управління, менеджменту та маркетингу СНУ ім. В. Даля, к.е.н., доцент.
3. Ольга Чорна (член робочої групи) – доцент кафедри публічного управління, менеджменту та маркетингу СНУ ім. В. Даля, к.е.н., доцент.
4. Євген Дмитренко – заступник генерального директора з регуляторних питань ТОВ "Фінансова Компанія "АП.МІ ФІНАНС"
5. Дмитро Макаровський – гр. МОА-24дм, 2 курс.

До обговорення освітньої програми було залучено стейкхолдерів:

1. Юрій Кузнєцов – директор ТОВ "Знак якості люкс".
2. Данило Житков – власник ТОВ "Київські логістичні мережі".

Рецензії-відгуки зовнішніх стейкхолдерів

1. Юліана Гарбар – директор ГО «Аваліст»
2. Дмитро Візирський - заступник сільського голови з діяльності виконавчих органів ради Феодосіївської сільської територіальної громади Обухівського району Київської області

1. Профіль освітньої програми зі спеціальності
Управління житловими будинками та їхніми об'єднаннями

1 – Загальна інформація	
Повна назва закладу вищої освіти та структурного підрозділу, що здійснює підготовку	Східноукраїнський національний університет імені Володимира Даля, кафедра публічного управління, менеджменту та маркетингу
Рівень вищої освіти	Другий (магістерський) рівень, відповідає НРК України – 7 рівень, FQ-EHEA – другий цикл, EQF-LLL – 7 рівень
Код і назва галузі знань	D Бізнес, адміністрування та право
Код і назва спеціальності	D3 Менеджмент
Офіційна назва освітньої програми	<u>Управління житловими будинками та їхніми об'єднаннями</u>
ID в ЄДЕБО	88384
Тип освітньої програми	Освітньо-професійна
Ступінь вищої освіти та назва освітньої кваліфікації мовою оригіналу	Магістр Магістр з <u>управління житловими будинками та їхніми об'єднаннями</u>
Форма навчання та розрахунковий строк виконання освітньої програми	інституційна Розрахунковий строк виконання освітньої програми за інституційною формою становить 1 рік 4 місяці.
Професійна кваліфікація* (у разі присвоєння)	не передбачено
Кваліфікація в дипломі	Ступінь вищої освіти – Магістр Спеціальність – D3 Менеджмент Освітньо-професійна програма – <u>Управління житловими будинками та їхніми об'єднаннями</u>
Тип диплому та обсяг освітньої програми	Диплом магістра, одиничний, 90 кредитів ЄКТС.
Наявність акредитації	Сертифікат про акредитацію спеціальності: Серія НД № 1391299. Термін дії сертифіката до 31.12.2027 р.
Передумови	- на базі ступеня вищої освіти «бакалавр» (6-й рівень НРК), здобутого за будь-якою спеціальністю відповідно до правил прийому року вступу; - на базі ступеня вищої освіти «магістр» або освітньо-кваліфікаційного рівня «спеціаліст» (7-й рівень НРК) для здобуття другої вищої освіти відповідно до правил прийому року вступу.
Мова(и) викладання	Українська мова

Періодичність перегляду та оновлення освітньої програми	Перегляд ОП відбувається не рідше одного разу на два роки або за наявності суттєвих змін у законодавстві, стандартах вищої освіти чи потребах ринку праці, а також для підготовки до чергової акредитаційної експертизи.
Інтернет-адреса постійного розміщення опису освітньої програми	https://snu.edu.ua/index.php/osvitni-programy-spetsialnosti-magistratura/

2 – Мета освітньої програми

Метою освітньої програми є професійна підготовка магістрів як висококваліфікованих, відповідальних управлінців у сфері житлово-комунального господарства з урахуванням особливостей реформування галузі, регіональних та місцевих потреб, спроможних розробляти, аналізувати та реалізовувати ефективну політику управління житловими будинками та їх об'єднаннями, творчо, ефективно й результативно виконувати функції з технічної експлуатації, фінансово-економічного забезпечення, енергоменеджменту та комунікацій із співвласниками, надавати якісні житлово-комунальні послуги, сприяти впровадженню енергоефективних та інноваційних проєктів з метою забезпечення сталого розвитку житлового фонду на основі сучасних стандартів та найкращих практик ОСББ. Особливу увагу приділено формуванню здатності випускників ефективно працювати в умовах трансформаційних змін житлово-комунальної сфери, обмеженості ресурсів, необхідності залучення інвестицій, адаптації до змін нормативно-правової бази, викликів, пов'язаних із старінням житлового фонду, підвищенням енергоефективності та впровадженням «зелених» технологій, що зумовлюють потребу в гнучкому реагуванні, розвитку лідерських якостей, здатності формувати та підтримувати партнерські відносини з мешканцями, органами місцевого самоврядування та сервісними організаціями.

3 – Характеристика освітньої програми

Предметна область (галузь спеціальність, спеціалізація наявності))	<p>Галузь знань: D Бізнес, адміністрування та право Спеціальність: D3 Менеджмент Об'єкт вивчення: управління житловими будинками та їхніми об'єднаннями Цілі навчання: підготовка фахівців, здатних ідентифікувати та розв'язувати складні задачі і проблеми у сфері управління житловими будинками та їх об'єднаннями, що передбачають проведення досліджень та/або здійснення інновацій, спрямованих на підвищення ефективності експлуатації житлового фонду, забезпечення енергоефективності, комфортності та безпеки проживання, а також характеризуються невизначеністю умов (зміни законодавства, ринку комунальних послуг, фінансових можливостей співвласників) та вимог (стандарти якості, екологічні норми, соціальні очікування). Теоретичний зміст предметної області: парадигми, закони, закономірності та принципи управління житловою нерухомістю; історичні передумови розвитку житлово-комунального господарства та об'єднань співвласників багатоквартирних будинків (ОСББ); концепції системного, ситуаційного, антикризового, інноваційного, проектного менеджменту в житловій сфері; теорії</p>
---	---

	<p>енергоменеджменту, економіки домогосподарств, технічної експлуатації будівель; функції, методи, технології та управлінські рішення у сфері управління житловими будинками; правові засади діяльності ОСББ, договірні відносини з надавачами комунальних послуг, фінансовий менеджмент об'єднань, механізми залучення інвестицій на капітальні ремонти та модернізацію</p> <p>Методи, методики та технології: загальнонаукові та специфічні методи дослідження (розрахунково-аналітичні для визначення внесків і тарифів; економіко-статистичні для аналізу споживання ресурсів; експертного оцінювання технічного стану будинків; соціологічні для вивчення думки мешканців; документальні для роботи з технічною та фінансовою документацією; балансові для управління спільними коштами); методи реалізації функцій управління житловими будинками (методи енергетичного аудиту; методи планування бюджету ОСББ; методи проектування організаційних структур управління багатоквартирним будинком; методи мотивування співвласників до активної участі; методи контролю за якістю комунальних послуг; методи оцінювання соціальної, організаційної та економічної ефективності управління житловим фондом); методи управління (адміністративні – взаємодія з правлінням ОСББ; економічні – формування кошторисів і внесків; соціально-психологічні – комунікація з мешканцями, вирішення конфліктів; технологічні – впровадження систем «розумний будинок»); технології обґрунтування управлінських рішень (економічний аналіз витрат на утримання будинку, імітаційне моделювання впровадження енергоефективних заходів, дерево рішень для вибору підрядників).</p> <p>Інструменти та обладнання: сучасне інформаційно-комунікаційне обладнання, системи електронного документообігу для ОСББ, програмні продукти для нарахування та обліку комунальних платежів (CRM/ERP для ЖКГ), системи дистанційного моніторингу споживання енергоресурсів (інтелектуальні лічильники), інформаційні системи для проведення онлайн-зборів та голосування співвласників, геоінформаційні системи для управління територією, мобільні додатки для комунікації з мешканцями, обладнання для енергоаудиту (тепловізори, аналізатори якості електроенергії), засоби технічної діагностики будівель.</p>
<p>Основний фокус освітньої програми</p>	<p>формування у здобувачів вищої освіти комплексу професійних компетентностей у сфері управління житловими будинками та об'єднаннями співвласників багатоквартирних будинків (ОСББ) з метою підготовки фахівців, здатних професійно розв'язувати проблеми та вирішувати завдання стратегічного і поточного управління житловою нерухомістю, забезпечення належної технічної експлуатації, енергоефективності, фінансово-економічної спроможності об'єднань, а також ефективної комунікації зі співвласниками, органами місцевого самоврядування та постачальниками комунальних послуг.</p>
<p>Особливості програми</p>	<p>освітньо-професійна програма має виражений практико-орієнтований характер, спрямована на формування управлінських, аналітичних, комунікативних і лідерських компетентностей, необхідних для роботи в житлово-комунальній сфері, органах місцевого самоврядування, управителях багатоквартирних будинків.</p>

	<p>Гнучкість структури програми дозволяє врахувати індивідуальні освітні потреби здобувачів через формування індивідуальної освітньої траєкторії за допомогою вибіркового освітніх компонентів, зокрема у сфері енергоаудиту, юридичного супроводу діяльності ОСББ, фінансового менеджменту, інвестиційних проєктів модернізації житлового фонду. Здобувачі вищої освіти мають можливість реалізовувати індивідуальні освітні траєкторії через участь у міжнародних і національних програмах підтримки реформи житлово-комунального господарства, стажуваннях в ОСББ, комунальних підприємствах, агенціях енергоефективності, а також у дослідницьких проєктах та грантових ініціативах, спрямованих на впровадження інновацій у сфері управління багатоквартирними будинками. Це дозволяє розширити практичні навички, поглибити міждисциплінарні знання (технічні, економічні, правові, соціально-психологічні) та сформувати конкурентні переваги на ринку праці в умовах реформування житлово-комунальної сфери України.</p>
4 – Придатність випускників до працевлаштування та подальшого навчання	
<p>Придатність до працевлаштування</p>	<p>Після закінчення навчання за освітньою програмою випускник здатен до виконання професійних завдань у сфері управління та адміністрування.</p> <p>Випускники з дипломом магістра за освітньою програмою «Управління житловими будинками та їхніми об'єднаннями» згідно з Класифікатором професій ДК 003:2010 можуть обіймати посади:</p> <p>14 Менеджери (управителі) підприємств, установ, організацій та їх підрозділів;</p> <p>1455 Менеджери (управителі) в готелях та інших місцях розміщення</p> <p>1455.1 Менеджери (управителі) в готельному господарстві</p> <p>1456 Менеджери (управителі) в закладах ресторанного господарства</p> <p>1456.1 Менеджери (управителі) в ресторанах</p> <p>1456.2 Менеджери (управителі) в кафе, барах, їдальнях</p> <p>1456.3 Менеджери (управителі) на підприємствах, які готують та постачають готові страви</p> <p>146 Менеджери (управителі) у фінансовій діяльності</p> <p>1461 Менеджери (управителі) у сфері грошового посередництва</p> <p>1462 Менеджери (управителі) у сфері фінансового лізингу</p> <p>1463 Менеджери (управителі) у сфері надання кредитів</p> <p>1465 Менеджери (управителі) у сфері страхування життя та заощаджень</p> <p>1466 Менеджери (управителі) у сфері пенсійного страхування</p> <p>1467 Менеджери (управителі) в допоміжній діяльності у сфері фінансів</p> <p>1468 Менеджери (управителі) в допоміжній діяльності у сфері страхування</p> <p>1469 Менеджери (управителі) в інших видах фінансового посередництва</p> <p>147 Менеджери (управителі) у сфері операцій з нерухомістю, здавання під найом та послуг юридичним особам</p> <p>1471 Менеджери (управителі) у сфері операцій з нерухомістю для третіх осіб</p> <p>1472 Менеджери (управителі) у сфері оренди машин та устаткування</p> <p>1473 Менеджери (управителі) у сфері надання інформації</p> <p>Менеджери (управителі) у сфері досліджень та розробок</p> <p>1475 Менеджери (управителі) з права, бухгалтерського обліку,</p>

	<p>досліджень ринку, вивчення суспільної думки, консультацій з питань комерційної діяльності та управління</p> <p>1475.1 Менеджери (управителі) з права</p> <p>1475.2 Менеджери (управителі) з бухгалтерського обліку</p> <p>1475.3 Менеджери (управителі) з дослідження ринку та вивчення суспільної думки</p> <p>1475.4 Менеджери (управителі) з питань комерційної діяльності та управління</p> <p>1476 Менеджери (управителі) з архітектури та будівництва, технічного контролю, аналізу та реклами</p> <p>1476.1 Менеджери (управителі) з реклами</p> <p>1477 Менеджери (управителі) з підбору, забезпечення та використання персоналу</p> <p>1477.1 Менеджери (управителі) з підбору, забезпечення та використання персоналу</p> <p>1478 Менеджери (управителі) у слідчій діяльності</p> <p>1479 Менеджери (управителі) з надання інших послуг юридичним особам</p> <p>148 Менеджери (управителі) в освіті, охороні здоров'я та соціальній сфері</p> <p>1482 Менеджери (управителі) в охороні здоров'я</p> <p>1483 Менеджери (управителі) у соціальній сфері</p> <p>149 Менеджери (управителі) в інших видах економічної діяльності</p> <p>1491 Менеджери (управителі) у житлово-комунальному господарстві</p> <p>1492 Менеджери (управителі) у сфері культури, відпочинку та спорту</p> <p>1493 Менеджери (управителі) систем якості</p> <p>1494 Менеджери (управителі) екологічних систем</p> <p>1495 Менеджери (управителі) систем з інформаційної безпеки</p> <p>1496 Менеджери (управителі) із соціальної та корпоративної відповідальності.</p>
<p>Подальше навчання</p>	<p>Випускники освітньо-професійної програми мають можливість:</p> <ul style="list-style-type: none"> - продовжити навчання за програмами третього рівня вищої освіти (8-й рівень НРК) за спеціальністю ДЗ «Менеджмент» або за суміжними спеціальностями (публічне управління, економіка, підприємництво тощо) у вітчизняних чи закордонних закладах вищої освіти; - поглибити або розширити професійні компетентності через участь у програмах післядипломної освіти, сертифікатних курсах, тренінгах, програмах підвищення кваліфікації, що реалізуються в межах формальної, неформальної та інформальної освіти; - здобути додаткові професійні кваліфікації в системі освіти дорослих, зокрема в галузях управління персоналом, маркетингу, логістики, фінансового менеджменту, управління проєктами, бізнес-аналізу тощо.
<p>5 – Викладання та оцінювання</p>	
<p>Викладання та навчання</p>	<p>Освітній процес реалізується на засадах студентоцентрованого, компетентнісного та проблемно-орієнтованого навчання, з акцентом на розвиток управлінських, аналітичних, комунікативних і лідерських компетентностей здобувачів.</p> <p>У межах освітньої програми використовуються такі форми організації навчання: аудиторні заняття (лекції, практичні та</p>

	<p>семінарські заняття, очні консультації); дистанційні форми взаємодії (онлайн-лекції, консультації, вебіари, форуми, чати, електронна пошта); інтерактивні методи (ділові, рольові, творчі ігри, кейс-study, ігри-змагання, метод фокальних об'єктів, фасилітаційні сесії, мозковий штурм, дебати, обговорення ситуацій); електронні освітні технології (навчання з використанням електронних навчальних курсів, платформ дистанційного навчання (e-Campus), мультимедійних матеріалів; проєктна та командна робота (участь у пошуково-дослідницьких групах, розробка управлінських рішень у складі команд, участь у реальних кейсах підприємств); самостійна робота (вивчення підручників, наукової літератури, підготовка аналітичних оглядів, рефератів, есе, тез, наукових статей); практичне навчання (проходження виробничих практик, участь у вітчизняних та міжнародних професійних стажуваннях); науково-дослідницька діяльність (підготовка та представлення результатів досліджень на науково-практичних конференціях, участь у наукових проєктах, написання наукових статей та кваліфікаційної роботи магістра).</p>
Оцінювання	<p>Усне та письмове опитування, тестування, презентація наукової роботи, курсові роботи, заліки, екзамени, атестаційний екзамен з використанням технологій системи e-Campus (у відповідності до нормативних документів університету) та захист кваліфікаційної роботи.</p>
6 - Програмні компетентності	
Інтегральна компетентність	<p>Здатність розв'язувати складні задачі і проблеми у сфері менеджменту або у процесі навчання, що передбачають проведення досліджень та/або здійснення інновацій за невизначеності умов і вимог</p>
Загальні компетентності (ЗК)	<p>Компетентності зі Стандарту ВО: ЗК1. Здатність проведення досліджень на відповідному рівні. ЗК2. Здатність до спілкуватися з представниками інших професійних груп різного рівня (з експертами з інших галузей знань/видів економічної діяльності). ЗК3. Навички використання інформаційних та комунікаційних технологій. ЗК4. Здатність мотивувати людей та рухатися до спільної мети. ЗК5. Здатність діяти на основі етичних міркувань (мотивів). ЗК6. Здатність генерувати нові ідеї (креативність). ЗК7. Здатність до абстрактного мислення, аналізу та синтезу.</p>
Спеціальні (фахові, предметні компетентності)	<p>Компетентності зі Стандарту ВО: СК1. Здатність обирати та використовувати концепції, методи та інструментарій менеджменту, в тому числі у відповідності до визначених цілей та міжнародних стандартів. СК2. Здатність встановлювати цінності, бачення, місію, цілі та критерії, за якими організація визначає подальші напрями розвитку, розробляти і реалізовувати відповідні стратегії та плани. СК3. Здатність до саморозвитку, навчання впродовж життя та ефективного самоменеджменту. СК4. Здатність до ефективного використання та розвитку ресурсів організації. СК5. Здатність створювати та організовувати ефективні комунікації в процесі управління.</p>

	<p>СК6. Здатність формувати лідерські якості та демонструвати їх в процесі управління людьми.</p> <p>СК7. Здатність розробляти проекти, управляти ними, виявляти ініціативу та підприємливість.</p> <p>СК8. Здатність використовувати психологічні технології роботи з персоналом.</p> <p>СК9. Здатність аналізувати й структурувати проблеми організації, приймати ефективні управлінські рішення та забезпечувати їх реалізацію;</p> <p>СК10. Здатність до управління організацією та її розвитком.</p> <p>Додаткові компетентності:</p> <p>СК11*Здатність до управління об'єктами спільної власності громадян</p>
--	---

7 – Програмні результати навчання (Program learning outcomes)

Програмні результати зі Стандарту ВО	Program Learning Outcomes from the HES
<p>ПРН 1. Критично осмислювати, вибирати та використовувати необхідний науковий, методичний і аналітичний інструментарій для управління в непередбачуваних умовах.</p> <p>ПРН 2. Ідентифікувати проблеми в організації та обґрунтовувати методи їх вирішення.</p> <p>ПРН 3. Проектувати ефективні системи управління організаціями.</p> <p>ПРН 4. Обґрунтовувати та управляти проектами, генерувати підприємницькі ідеї.</p> <p>ПРН 5. Планувати діяльність організації в стратегічному та тактичному розрізах.</p> <p>ПРН 6. Мати навички прийняття, обґрунтування та забезпечення реалізації управлінських рішень в непередбачуваних умовах, враховуючи вимоги чинного законодавства, етичні міркування та соціальну відповідальність.</p> <p>ПРН 7. Організувати та здійснювати ефективні комунікації всередині колективу, з представниками різних професійних груп та в міжнародному контексті.</p> <p>ПРН 8. Застосовувати спеціалізоване програмне забезпечення та інформаційні системи для вирішення задач управління організацією.</p> <p>ПРН 9. Вміти спілкуватись в професійних і наукових колах державною та іноземною мовами.</p> <p>ПРН 10. Демонструвати лідерські навички та вміння працювати у команді, взаємодіяти з людьми, впливати на їх поведінку для вирішення професійних задач.</p> <p>ПРН 11. Забезпечувати особистий професійний розвиток та планування власного часу. Додатково для освітньо-професійної програми.</p> <p>ПРН 12. Вміти делегувати повноваження та</p>	<p>PLO 1. Critically analyze, select and use the necessary scientific, methodological and analytical tools for management in unpredictable conditions.</p> <p>PLO 2. Identify problems in the organization and justify methods for solving them.</p> <p>PLO 3. Design effective organizational management systems.</p> <p>PLO 4. Justify and manage projects, generate business ideas.</p> <p>PLO 5. Plan the organization's activities in strategic and tactical terms.</p> <p>PLO 6. Have the skills to make, justify, and ensure the implementation of management decisions in unpredictable conditions, taking into account the requirements of current legislation, ethical considerations, and social responsibility.</p> <p>PLO 7. Organize and implement effective communication within the team, with representatives of various professional groups, and in an international context.</p> <p>PLO 8. Apply specialized software and information systems to solve organizational management tasks.</p> <p>PLO 9. Be able to communicate in professional and scientific circles in the state and foreign languages.</p> <p>PLO 10. Demonstrate leadership skills and the ability to work in a team, interact with people, and influence their behavior to solve professional tasks.</p> <p>PLO 11. Ensure personal professional development and time management. Additional requirements for the educational and professional program.</p> <p>PLO 12. Be able to delegate authority and</p>

<p>керівництво організацією (підрозділом). ПРН 13. Вміти планувати і здійснювати інформаційне, методичне, матеріальне, фінансове та кадрове забезпечення організації (підрозділу). Додатковий програмний результат: ПРН14* Демонструвати навички управління, правових та організаційних засад функціонування об'єднань співвласників багатоквартирного будинку</p>	<p>management of the organization (subdivision). PLO 13. Be able to plan and implement informational, methodological, material, financial, and personnel support for the organization (subdivision). Additional program learning outcomes: PLO14*. Demonstrate management skills, legal and organizational principles of the functioning of associations of co-owners of an apartment building</p>
8 – Ресурсне забезпечення реалізації програми	
Кадрове забезпечення	Відповідає ліцензійним вимогам відповідно до кадрових вимог забезпечення провадження освітньої діяльності для відповідного рівня вищої освіти (Ліцензійних умов), затверджених Постановою Кабінету Міністрів України від 30.12.2015 р. № 1187 в чинній редакції.
Матеріальне-технічне забезпечення	Відповідає ліцензійним вимогам. Відповідно до технологічних вимог щодо матеріально-технічного забезпечення освітньої діяльності відповідного рівня вищої освіти (Ліцензійних умов), затверджених Постановою Кабінету Міністрів України від 30.12.2015 р. № 1187 в чинній редакції.
Інформаційне та навчально-методичне забезпечення	Відповідно до технологічних вимог щодо навчально-методичного та інформаційного забезпечення освітньої діяльності відповідного рівня вищої освіти (Ліцензійних умов), затверджених Постановою Кабінету Міністрів України від 30.12.2015 р. № 1187 в чинній редакції, зокрема, використання бібліотечних фондів, електронного репозитарію, платформи дистанційного навчання університету (e-Campus).
7 – Академічна мобільність	
Національна кредитна мобільність	Згідно з двосторонніми угодами про співробітництво та меморандумів про співпрацю між університетом та установами, організаціями, підприємствами. Ці угоди передбачають визначення та погодження обсягу, переліку компетентностей та результатів навчання, які здобувач отримує під час практичної підготовки, а також через неформальну та інформальну освіту. Це забезпечує відповідність здобутих компетентностей вимогам майбутньої професійної діяльності.
Міжнародна кредитна мобільність	Міжнародна кредитна мобільність реалізується відповідно до угод щодо співробітництва, стажування та навчання між університетом та міжнародними установами, організаціями та підприємствами. Програми міжнародної мобільності сприяють набуттю здобувачами компетентностей та практичного досвіду, необхідних для присвоєння професійних кваліфікацій, з урахуванням європейських рамок кваліфікацій (зокрема, ESCO/EUROPASS).
Навчання іноземних здобувачів вищої освіти	Навчання іноземців здійснюється у відповідності до порядку вступу до університету у відповідному році навчання.

2. Перелік компонент освітньо-професійної програми та їх логічна послідовність

2.1. Перелік компонент ОП

Освітній компонент (ОК)	Код ОК за навчальним планом	Компонента освітньої програми (навчальна дисципліна, курсовий проект (робота), практика, кваліфікаційна робота)	Кількість кредитів	Семестр	Форма підсумкового контролю
1. ОBOB'ЯЗКОВІ ОСВІТНІ КОМПОНЕНТИ (ОК)					
1.1. Навчальні дисципліни					
OK1	1.1.01	Іноземна мова	1,5	1	залік
OK2	1.1.02	Методологія та організація наукових досліджень	3,0	1	залік
OK3	1.1.03	Публічні закупівлі	3,0	2	залік
OK4	1.1.04	Менеджмент	4,5	1	екзамен
OK5	1.1.05	Технології цифровізації в управлінні та інформаційна безпека	4,5	1	екзамен
OK6	1.1.06	Менеджмент персоналу	3,0	1	залік
OK7	1.1.07	Планування діяльності підприємств житлово-комунального господарства	3,5	1	екзамен
OK8	1.1.08	Корпоративне управління	4,0	1	екзамен
OK9	1.1.09	Маркетинговий менеджмент	4,0	1	екзамен
OK10	1.1.10	Антикризове управління	3,5	2	екзамен
OK11	1.1.11	Менеджмент економічної безпеки	4,0	2	екзамен
OK12	1.1.12	Управління фінансовими ресурсами житлових будинків та їхніх об'єднань	3,5	2	екзамен
OK13	1.1.13	Інвестиційний менеджмент	4,0	3	екзамен
OK13	1.1.14	Лідерство, організаційна поведінка та розвиток	3,0	3	екзамен
Разом			49		
1.2. Курсові проекти (роботи)					
KP1	1.2.01	Менеджмент	1,0	1	курсова робота
KP2	1.2.02	Управління фінансовими ресурсами житлових будинків та їхніх об'єднань	1,0	2	курсова робота
Разом			2,0		
1.3. ПРАКТИКА					
П1	1.3.01	Переддипломна практика	4,5	3	залік
Разом			4,5		
1.4 Підготовка та проведення атестації					
A1	1.4.01	Виконання та захист кваліфікаційної роботи	9,5	3	захист
Разом			9,5		
2. ВИБІРКОВІ ОСВІТНІ КОМПОНЕНТИ (ВК)					
BK1	2.01	*Освітні компоненти вільного вибору обираються здобувачем вищої освіти із загальної університетського каталогу вибіркових дисциплін, розташованого за посиланням: http://moodle2.snu.edu.ua/course/view.php?id=2210 Вибір здійснюється здобувачами вищої освіти в системі електронного навчання за посиланням: https://timetable.lond.lg.ua/ (вхід по корпоративним акаунтам здобувачів вищої освіти)	5,0	2	залік
BK2	2.02		5,0	2	залік
BK3	2.03		5,0	2	залік
BK4	2.04		5,0	3	залік
BK5	2.05		5,0	3	залік
Разом			25		

2.2. Практична складова здобувачів вищої освіти

2.2.1 Практики

Практична підготовка є невід'ємною частиною освітньої програми, що забезпечує здобуття практичних навичок та досвіду для майбутньої професійної діяльності. Вона має на меті закріплення теоретичних знань, отримання професійного досвіду та формування професійних компетентностей.

Види та обсяг практики: передбачена переддипломна практика обсягом 4,5 кредити ЄКТС.

2.2.2. Курсові роботи

Курсові роботи є важливою складовою самостійної роботи студента, спрямованою на поглиблене вивчення окремих тем, розвиток навичок дослідницької діяльності та підготовку до написання кваліфікаційної роботи.

1. КР1, Менеджмент, 1 кредит ЄКТС, 1 семестр.

Програмні компетентності та результати навчання:

РН 02. Ідентифікувати проблеми в організації та обґрунтувати методи їх вирішення. *Стосується аналізу поточного стану організації, визначення основних управлінських проблем та розробки дієвих способів їх вирішення. Проявляється у вмінні формулювати управлінську проблему та обґрунтувати доцільність запропонованих рішень.*

РН 03. Проектувати ефективні системи управління організаціями. *Реалізується під час обґрунтування та розробки структур, моделей і механізмів управління, адаптованих до потреб конкретної організації. Проявляється у здатності створювати логічні, ефективні й адаптивні системи управління.*

РН 06. Мати навички прийняття, обґрунтування та забезпечення реалізації управлінських рішень в непередбачуваних умовах, враховуючи вимоги чинного законодавства, етичні міркування та соціальну відповідальність. *Стосується опрацювання альтернатив управлінських рішень з урахуванням зовнішніх ризиків і непередбачуваних ситуацій. Реалізується через формування управлінських дій, що відповідають нормам законодавства, етики та принципам соціальної відповідальності.*

РН 12. Вміти делегувати повноваження та керівництво організацією (підрозділом) *Проявляється під час аналізу розподілу управлінських функцій і повноважень у межах організації. Реалізується у визначенні раціональної структури підпорядкування та управлінських взаємозв'язків.*

2. КР2, Управління фінансовими ресурсами житлових будинків та їхніх об'єднань, 1 кредит ЄКТС, 2 семестр.

Програмні компетентності та результати навчання:

РН 02. Ідентифікувати проблеми в організації та обґрунтувати методи їх вирішення. *Стосується як теоретичної, так і практичної частини роботи. У межах аналізу фінансово-господарської діяльності підприємства здобувач ідентифікує проблемні аспекти управління фінансами (недостатня ліквідність, низька рентабельність, неефективна структура капіталу тощо) та обґрунтовує шляхи їх вирішення з урахуванням сучасних фінансових підходів. Проявляється в умінні формулювати висновки та практичні рекомендації.*

РН 05. Планувати діяльність організації в стратегічному та тактичному розрізах. *Реалізується під час розробки фінансових стратегій підприємства, пропозицій щодо оптимізації витрат, інвестиційних та кредитних рішень. Стосується здатності визначати довгострокові та короткострокові орієнтири фінансової політики організації, а також узгоджувати їх з цілями розвитку підприємства. Проявляється у пропозиціях щодо удосконалення фінансового планування.*

РН 06. Мати навички прийняття, обґрунтування та забезпечення реалізації управлінських рішень в непередбачуваних умовах, враховуючи вимоги чинного законодавства, етичні міркування та соціальну відповідальність. *Стосується аналізу альтернативних фінансових рішень в умовах нестабільного зовнішнього середовища (інфляція, коливання ринкових ставок,*

зміни в податковому законодавстві). Реалізується через оцінку доцільності управлінських дій, з урахуванням правових, етичних і соціальних аспектів. Проявляється у виборі рішень, які мінімізують ризики та сприяють фінансовій стабільності підприємства.

РН 13. Вміти планувати і здійснювати інформаційне, методичне, матеріальне, фінансове та кадрове забезпечення організації (підрозділу). Реалізується у частині, що стосується оцінки ресурсного потенціалу підприємства, фінансового забезпечення його поточної та інвестиційної діяльності, а також розробки заходів для підвищення ефективності управління фінансовими ресурсами. Проявляється в умінні використовувати фінансову звітність, методики аналізу та формулюванні рекомендацій щодо забезпечення підприємства необхідними ресурсами.

РН 14. Розробляти обґрунтовані управлінські рішення з урахуванням питань європейської та євроатлантичної інтеграції, враховувати цілі, законодавчі, часові та ресурсні обмеження, оцінювати політичні, соціальні, економічні та екологічні наслідки варіантів рішень. Стосується розробки практичних рішень, які враховують вплив зовнішнього середовища, європейських стандартів звітності та регуляторних вимог. Реалізується при оцінці альтернатив управління інвестиціями, фінансуванням, грошовими потоками. Проявляється в аналізі наслідків обраних рішень з урахуванням сталого розвитку, інтеграційних процесів та фінансової безпеки.

2.3. Атестація здобувачів вищої освіти

Атестація здобувачів вищої освіти є обов'язковою процедурою, що завершує освітню програму та має на меті встановлення відповідності набутих ними компетентностей та результатів навчання вимогам освітньої програми та Стандарту вищої освіти.

2.3.1. Форми атестації Атестація здобувачів вищої освіти здійснюється у формі **публічного захисту кваліфікаційної роботи**, відповідно до навчального плану освітньої програми.

2.3.2. Вимоги та процедура захисту кваліфікаційної роботи

Кваліфікаційна робота здобувача ступеня вищої освіти магістр зі спеціальності Менеджмент є самостійним розгорнутим дослідженням, передбачає розв'язання складної задачі і проблеми в галузі соціальних та поведінкових наук, що вимагає проведення досліджень та/або здійснення інновацій, характеризується невизначеністю умов і вимог.

Стан готовності кваліфікаційної роботи здобувача ступеня вищої освіти магістра до захисту визначається науковим керівником. Обов'язковою умовою допуску до захисту є успішне виконання здобувачем вищої освіти індивідуального навчального плану.

Кваліфікаційна робота не повинна містити академічного плагіату, фабрикації, фальсифікації.

Кваліфікаційна робота має передбачати розв'язання складної задачі або проблеми в сфері менеджменту, задачі або проблеми в сфері менеджменту, що потребує здійснення досліджень та/або інновацій і характеризується комплексністю і невизначеністю умов, із застосуванням теорій та методів економічної науки.

Захист кваліфікаційної роботи відбувається у вигляді доповіді здобувача у присутності членів екзаменаційної комісії. Доповідь має супроводжуватись демонстрацією результатів дослідження у вигляді презентації або роздаткового матеріалу.

Захист кваліфікаційної роботи проходить на відкритих засіданнях екзаменаційної комісії. Порядок засідання екзаменаційної комісії та графік захисту затверджується наказом по закладу вищої освіти і заздалегідь повідомляється здобувачам.

Електронний варіант кваліфікаційної роботи магістра розміщується до захисту в репозитарії кваліфікаційних робіт університету за посиланням <http://moodle2.snu.edu.ua/course/index.php?categoryid=253>, а згодом в Національній репозитарії академічних текстів.

У процесі публічного захисту здобувач вищої освіти повинен показати вміння чітко й упевнено викладати зміст проведеного дослідження, аргументовано відповідати на запитання та вести дискусію.

Ухвалення екзаменаційної комісії рішення про присудження ступеня магістр менеджменту та видачу диплома магістра за результатами підсумкової атестації здобувачів оголошуються після оформлення в установленому порядку протоколів засідань екзаменаційної комісії.

2.3.3. Забезпечення безбар'єрного середовища під час атестації

Відповідно до принципів інклюзивності та рівних можливостей, університет створює безбар'єрне середовище для здобувачів вищої освіти з особливими освітніми потребами.

Індивідуалізація: забезпечується адаптація процедури атестації (додатковий час, альтернативні формати завдань, використання асистивних технологій) відповідно до індивідуальних потреб здобувача, що підтверджуються відповідними документами.

Інституційна підтримка: за потреби, призначається координатор для супроводу здобувачів з особливими освітніми потребами на всіх етапах атестації.

Організаційно-правове забезпечення: умови адаптації фіксуються рішенням кафедри, забезпечуючи конфіденційність, етичність та повагу до особистості здобувача.

2.4. Формування індивідуальної освітньої траєкторії

Освітня програма передбачає можливість формування здобувачем вищої освіти індивідуальної освітньої траєкторії, що є його персональним шляхом реалізації особистісного потенціалу. Цей механізм спрямований на задоволення потреб та інтересів здобувачів вищої освіти та реалізується через вільний вибір освітніх компонентів та, за наявності, сертифікатних програм.

Ключові елементи індивідуальної освітньої траєкторії:

Вільний вибір навчальних дисциплін: Здобувач вищої освіти має право обирати дисципліни з каталогу дисциплін вільного вибору (КДВВ), обсяг яких визначається освітньою програмою та навчальним планом. Обсяг однієї вибіркової дисципліни становить 5 кредитів ЄКТС. Здобувач вищої освіти може обирати дисципліни, що пропонуються для інших рівнів вищої освіти, за погодженням декана факультету. Не дозволяється обирати дисципліну, з якої вже є позитивна оцінка. Вибір програм профілізації та мікрокваліфікацій: Для поглиблення знань університет може пропонувати спеціалізовані програми, такі як «minor» (для загального уявлення з іншої галузі), профілізація (для поглибленого вивчення певного профілю) та мікрокваліфікації (для отримання кваліфікації відповідно до професійних стандартів).

Вільний вибір теми та/або керівника кваліфікаційної роботи: Здобувач має право обрати тему кваліфікаційної роботи з переліку, що пропонує кафедра, або обрати керівника з урахуванням напрямів його наукових досліджень.

Порядок формування та реалізації ІОТ:

1. Ознайомлення: На початку навчального року здобувачі ознайомлюються з КДВВ, який публікується в електронному розкладі університету на платформі TimeTable SNU.

2. Процедура вибору: Здобувач здійснює вибір дисциплін через свій особистий кабінет в електронній системі у визначені університетом терміни. Кафедра надає консультаційну підтримку.

3. Формування груп: Вибіркові дисципліни викладаються за умови формування групи мінімальною кількістю студентів. У разі неформування групи, здобувачам вищої освіти надається можливість повторного вибору.

4. Індивідуальний навчальний план (ІНП): На основі результатів вільного вибору здобувач формує ІНП, який затверджується на кожен навчальний рік і є обов'язковим для виконання. Результати навчання, отримані в рамках сертифікатних програм за іншою освітньою програмою або програм академічної мобільності, можуть бути Perezарховані як частина освітньої програми за рішенням Вченої ради факультету.

2.5. Посеместрова структурна схема освітньої-професійної програми підготовки магістрів галузі знань D Бізнес, адміністрування та право спеціальності D3 Менеджмент

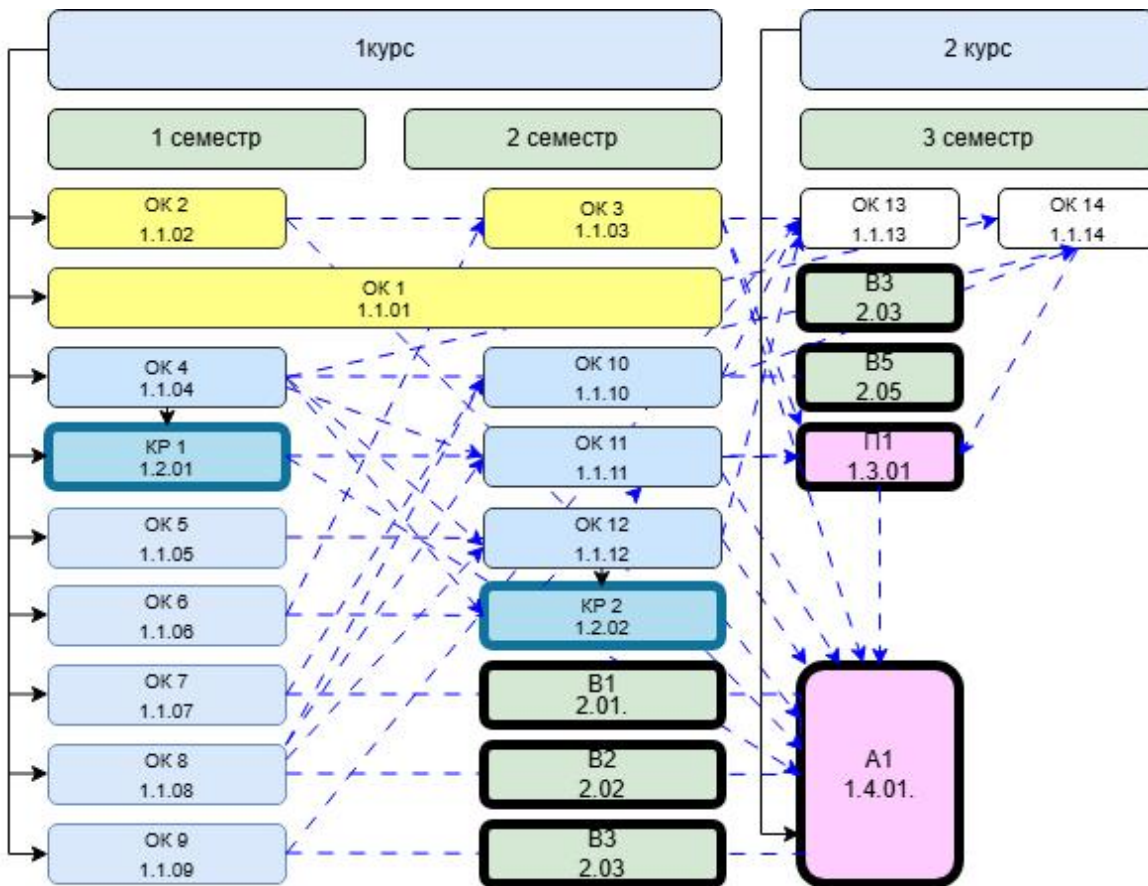

Матриця відповідності визначених освітньою програмою компетентностей дескрипторам НРК

Класифікація компетентностей за НРК	Знання		Уміння/навички		Комунікація		Відповідальність та автономія		
	Зн1	Зн2	Ум1	Ум2	К1	К2	АВ1	АВ2	
	Спеціалізовані концептуальні знання, що включають сучасні наукові здобутки у сфері професійної діяльності або галузі знань і є основою для оригінального мислення та проведення досліджень	Критичне осмислення проблем у галузі та на межі галузей знань	Спеціалізовані уміння/навички розв'язання проблем, необхідні для проведення досліджень та/або провадження інноваційної діяльності з метою розвитку нових знань та процедур	Здатність інтегрувати знання та розв'язувати складні задачі у широких або мультидисциплінарних контекстах	Зрозуміле і недвозначне донесення власних знань, висновків та аргументації до фахівців і нефахівців, зокрема, до осіб, які навчаються	Використання іноземних мов у професійній діяльності	Управління робочими або навчальними процесами, які є складними непередбачуваними та потребують нових стратегічних підходів	Відповідальність за внесок до професійних знань і практики та/або оцінювання результатів діяльності команд та колективів	Здатність продовжувати навчання з високим ступенем автономії
Загальні компетентності									
ЗК01						K1, K2			
ЗК02		ЗН2		УМ1, УМ2		K1, K2		АВ3	
ЗК03				УМ1, УМ2		K1		АВ1	
ЗК04				УМ1		K1		АВ1, АВ2	
ЗК05						K1		АВ2	
ЗК06				УМ1					
ЗК07		ЗН1, ЗН2		УМ1					
Спеціальні (фахові) компетентності									
СК01		ЗН2		УМ1					
СК02						K2			
СК03						K2			
СК04				УМ1					
СК05		ЗН2				K2			
СК06									
СК07		ЗН1		УМ1					
СК08				УМ1					
СК09		ЗН2		УМ1		K1		АВ1, АВ3	
СК10		ЗН1		УМ1, УМ2		K1		АВ1	
СК11*		ЗН1		УМ1				АВ1	

2.6 Матриця відповідності визначених освітньою програмою результатів навчання та компетентностей

Результати навчання	Компетентності (шифри)																	
	Інтегральна компетентність																	
	Загальні компетентності							Спеціальні (фахові, предметні) компетентності										
	ЗК1	ЗК2	ЗК3	ЗК4	ЗК5	ЗК6	ЗК7	СК1	СК2	СК3	СК4	СК5	СК6	СК7	СК8	СК9	СК10	СК11*
ПРН1	+							+								+		
ПРН2			+						+									+
ПРН3	+											+						
ПРН4				+										+				
ПРН5									+									+
ПРН6						+		+								+		
ПРН7		+			+							+						
ПРН8			+									+						
ПРН9					+													
ПРН10													+		+			
ПРН11										+								
ПРН12		+		+								+		+	+		+	
ПРН13			+	+		+			+						+	+		
ПРН14*						+		+			+					+	+	

2. 7 Матриця відповідності визначених освітньою програмою освітніх компонентів та компетентностей

Шифр освітнього компоненту	Компетентності (шифри)																	
	Інтегральна компетентність																	
	Загальні компетентності							Спеціальні (фахові, предметні) компетентності										
	ЗК1	ЗК2	ЗК3	ЗК4	ЗК5	ЗК6	ЗК7	СК1	СК2	СК3	СК4	СК5	СК6	СК7	СК8	СК9	СК10	СК11*
ОК1		+			+							+						
ОК2	+						+	+	+	+						+		+
ОК3			+						+			+						+
ОК4	+	+	+	+		+		+	+			+		+	+	+	+	+
ОК5	+	+	+		+			+		+		+				+		
ОК6				+		+		+	+					+		+		+
ОК7		+			+	+		+		+	+	+	+		+	+	+	
ОК8	+	+		+		+		+				+	+	+	+	+	+	
ОК9	+		+	+		+	+		+	+				+	+	+		+
ОК10	+		+			+		+	+		+					+	+	+
ОК11	+		+			+		+	+		+	+				+	+	+
ОК12			+	+		+		+	+		+				+	+	+	+
ОК13				+					+					+				+
ОК14		+		+	+	+		+		+		+	+		+		+	
КР1	+	+	+	+		+		+	+			+		+	+	+	+	+
КР2			+	+		+		+	+		+				+	+	+	+
П1	+	+	+	+	+	+	+	+	+	+	+	+	+	+	+	+	+	+
А1	+		+	+	+	+	+	+	+	+	+	+		+	+	+	+	+

2.8 Матриця відповідності визначених освітньою програмою результатів навчання компонентам освітньої програми

Шифр результату навчання	Компоненти освітньої програми (шифри)																	
	OK1	OK2	OK3	OK4	OK5	OK6	OK7	OK8	OK9	OK10	OK11	OK12	OK13	OK14	KP1	KP2	П1	A1
ПРН1		+			+					+	+			+			+	+
ПРН2			+	+						+	+	+		+	+	+	+	+
ПРН3				+	+			+			+			+	+			+
ПРН4						+			+				+					+
ПРН5						+			+		+	+	+			+		+
ПРН6				+		+	+	+		+		+		+	+	+		
ПРН7	+				+		+							+				
ПРН8			+		+												+	+
ПРН9	+																+	+
ПРН10							+	+						+			+	
ПРН11		+			+		+		+					+			+	+
ПРН12				+				+						+	+		+	
ПРН13				+					+			+			+	+	+	+
ПРН14*							+			+	+	+	+			+	+	+

3. Опис системи внутрішнього забезпечення якості ОП

Метою системи внутрішнього забезпечення якості освітньої програми (ОП) "Управління житловими будинками та їхніми об'єднаннями" є гарантування її відповідності стандартам вищої освіти, а також постійне вдосконалення та підвищення її конкурентоспроможності.

Система базується на принципах прозорості, об'єктивності та залучення всіх стейкхолдерів.

3.1. Критерії оцінювання якості ОП

Оцінка якості освітньої програми здійснюється за такими ключовими критеріями:

Навчальні досягнення здобувачів вищої освіти: Аналіз показників успішності, результатів атестації та якості кваліфікаційних робіт.

Актуальність змісту ОП: Відповідність програмних результатів навчання та змісту освітніх компонентів сучасним вимогам ринку праці, науковим дослідженням та потребам стейкхолдерів.

Задоволеність стейкхолдерів: Результати щорічних анонімних опитувань здобувачів, випускників та роботодавців щодо якості освітнього процесу, змісту програми та матеріально-технічного забезпечення.

Кваліфікація та ефективність викладачів: Моніторинг підвищення кваліфікації науково-педагогічних працівників, їхньої участі в науководослідній діяльності та професійному розвитку.

3.2. Механізми забезпечення та вдосконалення якості

Для постійного вдосконалення ОП застосовуються такі механізми:

Зворотний зв'язок: Регулярний збір та аналіз відгуків від студентів, випускників, роботодавців і членів робочої групи.

Моніторинг: Щорічний аналіз результатів освітнього процесу та показників, визначених критеріями якості.

Періодичний перегляд ОП: щороку, що ґрунтується на аналізі зібраних даних, вимогах ринку праці та рекомендаціях стейкхолдерів, оновлення не рідше один раз на два роки або за наявності суттєвих змін у законодавстві, стандартах вищої освіти чи потребах ринку праці.

Публічне звітування: Результати моніторингу та перегляду ОП публікуються на офіційному вебсайті університету, що забезпечує відкритість та прозорість процесу.

ПЕРЕЛІК НОРМАТИВНИХ ДОКУМЕНТІВ

А. Офіційні документи:

1. Закон «Про вищу освіту». База даних «Законодавство України». ВР України. URL: <http://zakon4.rada.gov.ua/laws/show/1556-18>

2. Закон «Про освіту». База даних «Законодавство України». ВР України. URL: <http://zakon5.rada.gov.ua/laws/show/2145-19>.

3. Національний класифікатор України: «Класифікатор професій» ДК 003:2010. База даних «Законодавство України»/ВР України. URL: <http://zakon.rada.gov.ua/rada/show/va327609-10>

4. Національна рамка кваліфікацій. База даних «Законодавство України». ВР України. URL: <http://zakon4.rada.gov.ua/laws/show/1341-2011-п>

5. Постанова Кабінету Міністрів України «Про затвердження переліку галузей знань і спеціальностей, за якими здійснюється підготовка здобувачів вищої освіти» (редакція від 30.11.2017р.). База даних «Законодавство України». ВР України. URL: <http://zakon4.rada.gov.ua/laws/show/266-2015-п>

6. Указ Президента України "Питання європейської та євроатлантичної інтеграції" від 20 квітня 2019 р. № 155/2019 URL: <https://www.president.gov.ua/documents/1552019-26586>

8. Методичні рекомендації щодо розроблення стандартів вищої освіти. Наказ Міністерства освіти і науки України від «01» червня 2017 № 600 (у редакції наказу Міністерства освіти і науки України від «21» грудня 2017 № 164§). URL: <https://mon.gov.ua/storage/app/media/vishcha-osvita/rekomendafcgH-1/648.pdf>

Б. Інші рекомендовані джерела:

1. Стандарти і рекомендації щодо забезпечення якості в Європейському просторі вищої освіти (ESG). URL: http://ihed.org.ua/images/pdf/standards-andguidelines_for_qa_in_the_ehea_2015.pdf.

2. Data for SustainableDevelopment Goals.ISCED (МСКО) 2011. URL: <http://www.uis.unesco.org/education/documents/isced-2011-en.pdf>.

3. Data for SustainableDevelopment Goals.ISCED-F (МСКО-Г) 2013. URL: <http://www.uis.unesco.org/Education/Documents/isced-fields-of-educationtraining-2013.pdf>.

4. International Standard Classification of Education ISCED 2011 URL: <http://uis.unesco.org/sites/default/files/documents/international-standard-classification-of-education-isced-2011-en.pdf>.

5. International Standard Classification of Education: Fields of education and training 2013 (ISCED-F 2013). Detailed field descriptions. URL: <http://uis.unesco.org/sites/default/files/documents/international-standard-classification-of-education-fields-of-education-and-training-2013-detailed-field-descriptions-2015-en.pdf>.

6. TUNING (для ознайомлення зі спеціальними (фаховими) та загальними компетентностями та прикладами стандартів. URL: <http://www.unideusto.org/tuningeu/>.

7. Національний освітній глосарій: вища освіта / 2-е вид., перероб. і доп. / авт.-уклад. : В. М. Захарченко, С. А. Калашнікова, В. І. Луговий, А. В. Ставицький, Ю. М. Рашкевич, Ж. В. Таланова / За ред. В.Г. Кременя. К.: ТОВ "Видавничий дім "Плеяди", 2014. 100 с. URL: <http://erasmusplus.org.ua/korysna-informatsiia/korysni-materialy/category/3-materialy-natsionalnoi-komandy-ekspertiv-shchodo-zaprovadzhennia-instrumentiv-bolonskoho-protseesu.html?download=83:hlosarii-terminiv-vyshchoi-osvity-2014-r-onovlene-vydannia-z-urakhuvanniam-polozhen-novoho-zakonu-ukrainy-pro-vyshchu-osvitu&start=80>

8. Рашкевич Ю.М. Болонський процес та нова парадигма вищої освіти. URL: <http://erasmusplus.org.ua/korysna-informatsiia/korysni-materialy/category/3-materialy-natsionalnoi-komandy-ekspertiv-shchodo-zaprovadzhennia-instrumentiv-bolonskoho-protseesu.html?download=82:bolonskyi-protseesu-nova-paradyhma-vyshchoi-osvity-yu-rashkevych&start=80>

9. Розвиток системи забезпечення якості вищої освіти в Україні: інформаційно-аналітичний огляд. URL: <http://erasmusplus.org.ua/korysna-informatsiia/korysni-materialy/category/3-materialy-natsionalnoi-komandy-ekspertiv-shchodo-zaprovadzhennia-instrumentiv-bolonskoho-protseesu.html?download=88:rozvytok-systemy-zabezpechennia-iakosti-vyshchoi-osvity-ukrainy&start=80>

10. Розроблення освітніх програм: методичні рекомендації / Авт.: В.М. Захарченко, В.І. Луговий, Ю.М. Рашкевич, Ж.В. Таланова / За ред. В.Г. Кременя. К.: ДП "НВЦ "Пріоритети", 2014. 120 с. URL: <http://erasmusplus.org.ua/korysna-informatsiia/korysni-materialy/category/3-materialy-natsionalnoi-komandy-ekspertiv-shchodo-zaprovadzhennia-instrumentiv-bolonskoho-protseesu.html?download=84:rozroblennia-osvitnikh-prohram-metodychni-rekomendatsii&start=80>

11. EQF 2017 (Європейська рамка кваліфікацій) URL: <https://publications.europa.eu/en/publication-detail/-/publication/cee970-518f-11e7-a5ca-01aa75ed71a1/language-en; https://ec.europa.eu/ploteus/content/descriptors-page>.

12. QF EHEA 2018 (Рамка кваліфікацій ЄПВО). URL: http://www.ehea.info/Upload/document/ministerial_declarations/EHEAParis2018_Communique_AppendixIII_952778.pdf.