

ЛИСТ ПОГОДЖЕННЯ

Перший проректор

Дмитро МАРЧЕНКО

Начальник відділу забезпечення
якості освітньої діяльності та
якості вищої освіти

Людмила ВОЛОДІНА

Директор центру
організаційно-методичного
забезпечення освітньої
діяльності

Павло БОРОВІК

Декан факультету економіки і
управління

Євген ІВЧЕНКО

Завідувач(ка) кафедри публічного
управління, менеджменту та
маркетингу

Олена ХАНДІЙ

ПЕРЕДМОВА

ВНЕСЕНО кафедрою публічного управління, менеджменту та маркетингу Східноукраїнського національного університету імені Володимира Даля.

Освітньо-професійна програма Менеджмент для другого (магістерського) рівня вищої освіти галузі знань D Бізнес, адміністрування та право розроблена у зв'язку з переходом на нову редакцію Переліку галузей знань та спеціальностей, затвердженого постановою Кабінету Міністрів України від 29 квітня 2015 року № 266 (в редакції постанови Кабінету Міністрів України від 30 серпня 2024 р. № 1021). Ця освітньо-професійна програма запроваджується з 2026-2027 навчального року для здійснення набору здобувачів вищої освіти для здобуття ступеня магістра з 2026 року.

Водночас, акредитована за спеціальністю освітньо-професійна програма Менеджмент спеціальності D3 Менеджмент другого (магістерського) рівня вищої освіти є тотожною новій програмі та використовується для забезпечення можливості продовження навчання здобувачами вищої освіти, які були зараховані на навчання до 2026 року, а також для переведення та поновлення на навчання.

Освітньо-професійна програма Менеджмент для другого (магістерського) рівня вищої освіти галузі знань D Бізнес, адміністрування та право є нормативним документом, розробленим у відповідності до вимог **Стандарту вищої освіти для другого (магістерського) рівня вищої освіти**, ступінь «магістр», галузь знань D Бізнес, адміністрування та право, спеціальності D3 Менеджмент (Наказ Міністерства освіти і науки України від 10.07.2019 № 959).

Останні зміни внесено відповідно до:

Наказу МОН України «Про внесення змін до деяких стандартів вищої освіти» від 28.05.2021 р. № 593.

Наказу МОН України «Про внесення змін до деяких стандартів вищої освіти» від 29.12.2023 № 1583.

Наказу МОН України «Про внесення змін до деяких стандартів вищої освіти» від 13.06.2024 № 842.

В освітній програмі враховано пропозиції стейкхолдерів.

Освітньо-професійна програма заснована на компетентнісному підході до підготовки спеціалістів у галузі D Бізнес, адміністрування та право, спеціальності D3 Менеджмент.

Розроблено робочою групою у складі:

1. Лариса Христенко (керівник робочої групи, гарант програми) – доцент кафедри публічного управління, менеджменту та маркетингу СНУ ім. В. Даля, к.е.н., доцент.
2. Євген Овчаренко (член робочої групи) – професор кафедри публічного управління, менеджменту та маркетингу СНУ ім. В. Даля, д.е.н., професор
3. Ольга Чорна (член робочої групи) – доцент кафедри публічного управління, менеджменту та маркетингу СНУ ім. В. Даля, к.е.н., доцент.
5. Євген Дмитренко – заступник генерального директора з регуляторних питань ТОВ "Фінансова Компанія "АП.МІ ФІНАНС"
4. Цвик Олександр Сергійович – гр. МОА-25дм, 2 курс.

До обговорення освітньої програми було залучено стейкхолдерів:

1. Юрій Кузнєцов – директор ТОВ "Знак якості люкс".
2. Данило Житков – власник ТОВ "Київські логістичні мережі".

Рецензії-відгуки зовнішніх стейкхолдерів:

1. Юліана Гарбар – директор ГО «Аваліст»
2. Світлана Ошеко – Генеральний директор КНП ЛОР «ЛОДКЛ»

1. Профіль освітньої програми зі спеціальності Менеджмент

1 – Загальна інформація	
Повна назва закладу вищої освіти та структурного підрозділу, що здійснює підготовку	Східноукраїнський національний університет імені Володимира Даля, кафедра публічного управління, менеджменту та маркетингу
Рівень вищої освіти	Другий (магістерський) рівень, відповідає НРК України – 7 рівень, FQ-EHEA – другий цикл, EQF-LLL – 7 рівень
Код і назва галузі знань	D Бізнес, адміністрування та право
Код і назва спеціальності	D3 Менеджмент
Офіційна назва освітньої програми	Менеджмент
ID в ЄДЕБО	67799
Тип освітньої програми	Освітньо-професійна
Ступінь вищої освіти та назва освітньої кваліфікації мовою оригіналу	Магістр Магістр з менеджменту
Форма навчання та розрахунковий строк виконання освітньої програми	інституційна Розрахунковий строк виконання освітньої програми за інституційною формою становить 1 рік 4 місяці.
Професійна кваліфікація* (у разі присвоєння)	не передбачено
Кваліфікація в дипломі	Ступінь вищої освіти – Магістр Спеціальність – D3 Менеджмент Освітньо-професійна програма – Менеджмент
Тип диплому та обсяг освітньої програми	Диплом магістра, одиничний, 90 кредитів ЄКТС.
Наявність акредитації	Сертифікат про акредитацію спеціальності: Серія НД № 1391299. Термін дії сертифіката до 1.07.2026 р.
Передумови	- на базі ступеня вищої освіти «бакалавр» (6-й рівень НРК), здобутого за будь-якою спеціальністю відповідно до правил прийому року вступу; - на базі ступеня вищої освіти «магістр» або освітньо-кваліфікаційного рівня «спеціаліст» (7-й рівень НРК) для здобуття другої вищої освіти відповідно до правил прийому року вступу.
Мова(и) викладання	Українська мова
Періодичність	Перегляд ОП відбувається не рідше одного разу на два роки або за

перегляду та оновлення освітньої програми	наявності суттєвих змін у законодавстві, стандартах вищої освіти чи потребах ринку праці, а також для підготовки до чергової акредитаційної експертизи.
Інтернет-адреса постійного розміщення опису освітньої програми	https://snu.edu.ua/index.php/osvitni-programy-spetsialnosti-magistratura/

2 – Мета освітньої програми

Метою освітньої програми є професійна підготовка магістрів, як висококваліфікованих, відповідальних кадрів з менеджменту з урахуванням особливостей підприємництва у регіоні та в цілому у країні, спроможних розробляти, аналізувати і реалізовувати політику управління організаціями, творчо, ефективно й результативно виконувати управлінські функції та надавати адміністративні послуги, сприяти інноваційним та інвестиційним процесам в організаціях з метою забезпечення їх сталого розвитку на основі світових та європейських стандартів, за рахунок спрямування на забезпечення фундаментальної теоретичної, практичної та наукової підготовки кадрів для виконання професійних завдань науково-дослідницького, управлінського та інноваційного характеру в галузі менеджменту організацій і адміністрування. Особлива увага приділяється здатності випускників ефективно працювати в умовах трансформаційних змін, глобальних криз, економічних та політичних викликів, що зумовлюють потребу в гнучкому реагуванні на зміни, здатності до швидкої адаптації та розробки інноваційних підходів до вирішення складних управлінських завдань.

3 – Характеристика освітньої програми

Предметна область (галузь спеціальність, спеціалізація наявності)	<p>Галузь знань: D Бізнес, адміністрування та право Спеціальність: D3 Менеджмент Об'єкт вивчення: управління організаціями та їх підрозділами Цілі навчання: підготовка фахівців, здатних ідентифікувати та розв'язувати складні задачі і проблеми у сфері менеджменту або у процесі навчання, що передбачають проведення досліджень та/або здійснення інновацій та характеризуються невизначеністю умов і вимог Теоретичний зміст предметної області: парадигми, закони, закономірності; принципи, історичні передумови розвитку менеджменту; концепції системного, ситуаційного, адаптивного, антисипативного, антикризового, інноваційного, проектного менеджменту тощо; функції, методи, технології та управлінські рішення у менеджменті. Методи, методики та технології: загальнонаукові та специфічні методи дослідження (розрахунково-аналітичні, економіко-статистичні, економіко-математичні, експертного оцінювання, фактологічні, соціологічні, документальні, балансові тощо); - методи реалізації функцій менеджменту (методи маркетингових досліджень; методи економічної діагностики; методи прогнозування і планування; методи проектування організаційних структур управління; методи мотивування; методи контролювання; методи оцінювання соціальної, організаційної та економічної ефективності в менеджменті тощо); методи менеджменту (адміністративні, економічні, соціально-психологічні, технологічні); технології обґрунтування управлінських рішень (економічний аналіз, імітаційне моделювання, дерево рішень тощо). Інструменти та обладнання: сучасне інформаційно-комунікаційне</p>
--	---

	обладнання, інформаційні системи та програмні продукти, що застосовуються в менеджменті.
Основний фокус освітньої програми	Основним фокусом освітньої програми «Менеджмент» є формування у здобувачів вищої освіти комплексу професійних компетентностей у сфері управління та адміністрування з метою підготовки фахівців для ринку праці, здатних професійно розв'язувати проблеми та вирішувати завдання стратегічного та поточного управління організацією, регулювання її функціонуванням.
Особливості програми	Особливістю освітньо-професійної програми "Менеджмент" є її практико-орієнтований характер, спрямованість на формування управлінських, аналітичних і лідерських компетентностей, а також гнучкість структури, що дозволяє врахувати індивідуальні освітні потреби здобувачів. Програма забезпечує можливість формування індивідуальної освітньої траєкторії завдяки вивченню освітніх компонентів вибіркового блоку. Здобувачі вищої освіти також мають можливість реалізовувати індивідуальні освітні траєкторії через участь у міжнародних і національних освітніх та наукових програмах, дослідницьких проєктах, грантових ініціативах, а також професійних стажуваннях в Україні та за кордоном. Це дозволяє розширити практичні навички, поглибити міждисциплінарні знання та сформувати конкурентні переваги на ринку праці.
4 – Придатність випускників до працевлаштування та подальшого навчання	
Придатність до працевлаштування	Після закінчення навчання за освітньою програмою випускник здатен до виконання професійних завдань у сфері управління та адміністрування. Випускники з дипломом магістра за освітньою програмою «Менеджмент» згідно з Класифікатором професій ДК 003:2010 можуть обіймати посади: керівники підприємств, установ та організацій; голова фермерського господарства; керівники виробничих та інших основних підрозділів; керівники функціональних підрозділів; керівники проєктів та програм; керівники підрозділів кадрів і соціально-трудоових відносин; керівники підрозділів маркетингу; керівники підрозділу матеріально-технічного постачання; керівники підрозділів з реклами та зв'язків з громадськістю; керівники фінансових, бухгалтерських, економічних, юридичних та адміністративних підрозділів; менеджери (управителі) підприємств, установ, організацій та їх підрозділів; менеджери (управителі) з персоналу; менеджери (управителі) з питань комерційної діяльності та управління; менеджери (управителі) з логістики; менеджери (управителі) з постачання; менеджери (управителі) з маркетингу; менеджери (управителі) з фінансів; менеджери (управителі) з інвестицій; менеджери (управителі) проєктів; фахівці з ефективності підприємництва; фахівці з управління; фахівці з управління проєктами та програмами; фахівці з маркетингу; фахівці з персоналу; фахівці з фінансово-економічної безпеки; інспектор з контролю якості продукції; фахівець з охорони праці; фахівець з питань фінансово-економічної діяльності; викладач закладу вищої освіти; науковий співробітник.
Подальше навчання	Випускники освітньо-професійної програми мають можливість:

	<ul style="list-style-type: none"> - продовжити навчання за програмами третього рівня вищої освіти (7-й рівень НРК) за спеціальністю D3 «Менеджмент» або за суміжними спеціальностями (публічне управління, економіка, підприємництво тощо) у вітчизняних чи закордонних закладах вищої освіти; - поглибити або розширити професійні компетентності через участь у програмах післядипломної освіти, сертифікатних курсах, тренінгах, програмах підвищення кваліфікації, що реалізуються в межах формальної, неформальної та інформальної освіти; - здобути додаткові професійні кваліфікації в системі освіти дорослих, зокрема в галузях управління персоналом, маркетингу, логістики, фінансового менеджменту, управління проєктами, бізнес-аналізу тощо.
5 – Викладання та оцінювання	
Викладання та навчання	<p>Освітній процес реалізується на засадах студентоцентрованого, компетентнісного та проблемно-орієнтованого навчання, з акцентом на розвиток управлінських, аналітичних, комунікативних і лідерських компетентностей здобувачів.</p> <p>У межах освітньої програми використовуються такі форми організації навчання: аудиторні заняття (лекції, практичні та семінарські заняття, очні консультації); дистанційні форми взаємодії (онлайн-лекції, консультації, вебіари, форуми, чати, електронна пошта); інтерактивні методи (ділові, рольові, творчі ігри, кейс-stady, ігри-змагання, метод фокальних об'єктів, фасилітаційні сесії, мозковий штурм, дебати, обговорення ситуацій); електронні освітні технології (навчання з використанням електронних навчальних курсів, платформ дистанційного навчання (e-Campus), мультимедійних матеріалів; проєктна та командна робота (участь у пошуково-дослідницьких групах, розробка управлінських рішень у складі команд, участь у реальних кейсах підприємств); самостійна робота (вивчення підручників, наукової літератури, підготовка аналітичних оглядів, рефератів, есе, тез, наукових статей); практичне навчання (проходження виробничих практик, участь у вітчизняних та міжнародних професійних стажуваннях); науково-дослідницька діяльність (підготовка та представлення результатів досліджень на науково-практичних конференціях, участь у наукових проєктах, написання наукових статей та кваліфікаційної роботи магістра).</p>
Оцінювання	<p>Усне та письмове опитування, тестування, презентація наукової роботи, курсові роботи, заліки, екзамени, атестаційний екзамен з використанням технологій системи e-Campus (у відповідності до нормативних документів університету) та захист кваліфікаційної роботи.</p>
6 - Програмні компетентності	
Інтегральна компетентність	<p>Здатність розв'язувати складні задачі і проблеми у сфері менеджменту або у процесі навчання, що передбачають проведення досліджень та/або здійснення інновацій за невизначеності умов і вимог</p>
Загальні компетентності (ЗК)	<p>Компетентності зі Стандарту ВО: ЗК1. Здатність проведення досліджень на відповідному рівні. ЗК2. Здатність до спілкуватися з представниками інших</p>

	<p>професійних груп різного рівня (з експертами з інших галузей знань/видів економічної діяльності).</p> <p>ЗК3. Навички використання інформаційних та комунікаційних технологій.</p> <p>ЗК4. Здатність мотивувати людей та рухатися до спільної мети.</p> <p>ЗК5. Здатність діяти на основі етичних міркувань (мотивів).</p> <p>ЗК6. Здатність генерувати нові ідеї (креативність).</p> <p>ЗК7. Здатність до абстрактного мислення, аналізу та синтезу.</p>
<p>Спеціальні (фахові, предметні компетентності)</p>	<p>Компетентності зі Стандарту ВО:</p> <p>СК1. Здатність обирати та використовувати концепції, методи та інструментарій менеджменту, в тому числі у відповідності до визначених цілей та міжнародних стандартів.</p> <p>СК2. Здатність встановлювати цінності, бачення, місію, цілі та критерії, за якими організація визначає подальші напрями розвитку, розробляти і реалізовувати відповідні стратегії та плани.</p> <p>СК3. Здатність до саморозвитку, навчання впродовж життя та ефективного самоменеджменту.</p> <p>СК4. Здатність до ефективного використання та розвитку ресурсів організації.</p> <p>СК5. Здатність створювати та організовувати ефективні комунікації в процесі управління.</p> <p>СК6. Здатність формувати лідерські якості та демонструвати їх в процесі управління людьми.</p> <p>СК7. Здатність розробляти проекти, управляти ними, виявляти ініціативу та підприємливість.</p> <p>СК8. Здатність використовувати психологічні технології роботи з персоналом.</p> <p>СК9. Здатність аналізувати й структурувати проблеми організації, приймати ефективні управлінські рішення та забезпечувати їх реалізацію;</p> <p>СК10. Здатність до управління організацією та її розвитком.</p> <p>Додаткові компетентності:</p> <p>СК11*. Здатність формувати альтернативні стратегічні напрями розвитку організаційних систем.</p> <p>СК12*. Здатність забезпечувати надання необхідної організаційно-методичної та консультативної допомоги господарським одиницям різних форм власності у регіоні.</p> <p>СК13*. Здатність організовувати ефективну інформаційно-аналітичну систему управління підприємством і здійснювати обґрунтування вибору програмного та інформаційного забезпечення розв'язання задач управління на основі сучасних інформаційних технологій.</p>
<p>7 – Програмні результати навчання (Program learning outcomes)</p>	
<p>Програмні результати зі Стандарту ВО</p> <p>ПРН 1. Критично осмислювати, вибирати та використовувати необхідний науковий, методичний і аналітичний інструментарій для управління в непередбачуваних умовах.</p> <p>ПРН 2. Ідентифікувати проблеми в організації та обґрунтовувати методи їх вирішення.</p> <p>ПРН 3. Проектувати ефективні системи</p>	<p>Program Learning Outcomes from the HES</p> <p>PLO 1. Critically analyze, select and use the necessary scientific, methodological and analytical tools for management in unpredictable conditions.</p> <p>PLO 2. Identify problems in the organization and justify methods for solving them.</p> <p>PLO 3. Design effective organizational</p>

<p>управління організаціями.</p> <p>ПРН 4. Обґрунтовувати та управляти проектами, генерувати підприємницькі ідеї.</p> <p>ПРН 5. Планувати діяльність організації в стратегічному та тактичному розрізах.</p> <p>ПРН 6. Мати навички прийняття, обґрунтування та забезпечення реалізації управлінських рішень в непередбачуваних умовах, враховуючи вимоги чинного законодавства, етичні міркування та соціальну відповідальність.</p> <p>ПРН 7. Організовувати та здійснювати ефективні комунікації всередині колективу, з представниками різних професійних груп та в міжнародному контексті.</p> <p>ПРН 8. Застосовувати спеціалізоване програмне забезпечення та інформаційні системи для вирішення задач управління організацією.</p> <p>ПРН 9. Вміти спілкуватись в професійних і наукових колах державною та іноземною мовами.</p> <p>ПРН 10. Демонструвати лідерські навички та вміння працювати у команді, взаємодіяти з людьми, впливати на їх поведінку для вирішення професійних задач.</p> <p>ПРН 11. Забезпечувати особистий професійний розвиток та планування власного часу. Додатково для освітньо-професійної програми.</p> <p>ПРН 12. Вміти делегувати повноваження та керівництво організацією (підрозділом).</p> <p>ПРН 13. Вміти планувати і здійснювати інформаційне, методичне, матеріальне, фінансове та кадрове забезпечення організації (підрозділу).</p> <p>Додатковий програмний результат:</p> <p>ПРН14* Розробляти обґрунтовані управлінські рішення з урахуванням питань європейської та євроатлантичної інтеграції, враховувати цілі, законодавчі, часові та ресурсні обмеження, оцінювати політичні, соціальні, економічні та екологічні наслідки варіантів рішень.</p> <p>ПРН15* Планувати і здійснювати наукові та прикладні дослідження у сфері управління та адміністрування, включаючи аналіз проблематики, постановку цілей і завдань, вибір та використання теоретичних та емпіричних методів дослідження, аналіз його результатів, формулювання обґрунтованих висновків.</p>	<p>management systems.</p> <p>PLO 4. Justify and manage projects, generate business ideas.</p> <p>PLO 5. Plan the organization's activities in strategic and tactical terms.</p> <p>PLO 6. Have the skills to make, justify, and ensure the implementation of management decisions in unpredictable conditions, taking into account the requirements of current legislation, ethical considerations, and social responsibility.</p> <p>PLO 7. Organize and implement effective communication within the team, with representatives of various professional groups, and in an international context.</p> <p>PLO 8. Apply specialized software and information systems to solve organizational management tasks.</p> <p>PLO 9. Be able to communicate in professional and scientific circles in the state and foreign languages.</p> <p>PLO 10. Demonstrate leadership skills and the ability to work in a team, interact with people, and influence their behavior to solve professional tasks.</p> <p>PLO 11. Ensure personal professional development and time management. Additional requirements for the educational and professional program.</p> <p>PLO 12. Be able to delegate authority and management of the organization (subdivision).</p> <p>PLO 13. Be able to plan and implement informational, methodological, material, financial, and personnel support for the organization (subdivision).</p> <p>Additional program learning outcomes:</p> <p>PLO14*. Develop sound management decisions considering European and Euro-Atlantic integration issues, consider objectives, legislative, time, and resource constraints, and assess the political, social, economic, and environmental implications of decision options.</p> <p>PLO15*. Plan and conduct scientific and applied research in the field of management and administration, including analysis of issues, setting goals and objectives, selection and use of theoretical and empirical research methods, analysis of results, and formulation of</p>
--	--

Кадрове забезпечення	Відповідає ліцензійним вимогам відповідно до кадрових вимог забезпечення провадження освітньої діяльності для відповідного рівня вищої освіти (Ліцензійних умов), затверджених Постановою Кабінету Міністрів України від 30.12.2015 р. № 1187 в чинній редакції.
Матеріальне-технічне забезпечення	Відповідає ліцензійним вимогам. Відповідно до технологічних вимог щодо матеріально-технічного забезпечення освітньої діяльності відповідного рівня вищої освіти (Ліцензійних умов), затверджених Постановою Кабінету Міністрів України від 30.12.2015 р. № 1187 в чинній редакції.
Інформаційне та навчально-методичне забезпечення	Відповідно до технологічних вимог щодо навчально-методичного та інформаційного забезпечення освітньої діяльності відповідного рівня вищої освіти (Ліцензійних умов), затверджених Постановою Кабінету Міністрів України від 30.12.2015 р. № 1187 в чинній редакції, зокрема, використання бібліотечних фондів, електронного репозитарію, платформи дистанційного навчання університету (e-Campus).
7 – Академічна мобільність	
Національна кредитна мобільність	Згідно з двосторонніми угодами про співробітництво та меморандумів про співпрацю між університетом та установами, організаціями, підприємствами. Ці угоди передбачають визначення та погодження обсягу, переліку компетентностей та результатів навчання, які здобувач отримує під час практичної підготовки, а також через неформальну та інформальну освіту. Це забезпечує відповідність здобутих компетентностей вимогам майбутньої професійної діяльності.
Міжнародна кредитна мобільність	Міжнародна кредитна мобільність реалізується відповідно до угод щодо співробітництва, стажування та навчання між університетом та міжнародними установами, організаціями та підприємствами. Програми міжнародної мобільності сприяють набуттю здобувачами компетентностей та практичного досвіду, необхідних для присвоєння професійних кваліфікацій, з урахуванням європейських рамок кваліфікацій (зокрема, ESCO/EUROPASS).
Навчання іноземних здобувачів вищої освіти	Навчання іноземців здійснюється у відповідності до порядку вступу до університету у відповідному році навчання.

2. Перелік компонент освітньо-професійної програми та їх логічна послідовність

2.1.Перелік компонент ОП

Освітній компонент (ОК)	Код ОК за навчальним планом	Компонента освітньої програми (навчальна дисципліна, курсовий проект (робота), практика, кваліфікаційна робота)	Кількість кредитів	Семестр	Форма підсумкового контролю
1. ОБОВ'ЯЗКОВІ ОСВІТНІ КОМПОНЕНТИ (ОК)					
1.1. Навчальні дисципліни					
OK1	1.1.01	Іноземна мова	1,5	1	залік
OK2	1.1.02	Методологія та організація наукових досліджень	3,0	1	залік
OK3	1.1.03	Публічні закупівлі	3,0	2	залік
OK4	1.1.04	Менеджмент організацій	4,5	1	екзамен
OK5	1.1.05	Технології цифровізації в управлінні та інформаційна безпека	4,5	1	екзамен
OK6	1.1.06	Маркетинговий менеджмент	4,0	1	залік
OK7	1.1.07	Публічне адміністрування	3,5	1	екзамен
OK8	1.1.08	Корпоративне управління	4,0	1	екзамен
OK9	1.1.09	Планування комерційної діяльності	4,0	1	екзамен
OK10	1.1.10	Антикризове управління	3,5	2	екзамен
OK11	1.1.11	Менеджмент економічної безпеки	4,0	2	екзамен
OK12	1.1.12	Фінансовий менеджмент	3,5	2	екзамен
OK13	1.1.13	Інвестиційний менеджмент	3,0	3	екзамен
OK13	1.1.14	Лідерство, організаційна поведінка та розвиток	3,0	3	екзамен
Разом			49		
1.2. Курсові проекти (роботи)					
KP1	1.2.01	Менеджмент організацій	1,0	1	курсова робота
KP2	1.2.02	Фінансовий менеджмент	1,0	2	курсова робота
Разом			2,0		
1.3. ПРАКТИКА					
П1	1.3.01	Переддипломна практика	4,5	3	залік
Разом			4,5		
1.4 Підготовка та проведення атестації					
A1	1.4.01	Виконання та захист кваліфікаційної роботи	9,5	3	захист
Разом			9,5		
2. ВИБІРКОВІ ОСВІТНІ КОМПОНЕНТИ (ВК)					
BK1	2.01	*Освітні компоненти вільного вибору обираються здобувачем вищої освіти із загально університетського каталогу вибіркових дисциплін, розташованого за посиланням: http://moodle2.snu.edu.ua/course/view.php?id=2210 Вибір здійснюється здобувачами вищої освіти в системі електронного навчання за посиланням: https://timetable.lond.lg.ua/ (вхід по корпоративним акаунтам здобувачів вищої освіти)	5,0	2	залік
BK2	2.02		5,0	2	залік
BK3	2.03		5,0	2	залік
BK4	2.04		5,0	3	залік
BK5	2.05		5,0	3	залік
Разом			25		
Разом за компонентами ОПП			90,0		

2.2. Практична складова здобувачів вищої освіти

2.2.1 Практики

Практична підготовка є невід'ємною частиною освітньої програми, що забезпечує здобуття практичних навичок та досвіду для майбутньої професійної діяльності. Вона має на меті закріплення теоретичних знань, отримання професійного досвіду та формування професійних компетентностей.

Види та обсяг практики: передбачена переддипломна практика обсягом 4,5 кредити ЄКТС.

2.2.2. Курсові роботи

Курсові роботи є важливою складовою самостійної роботи студента, спрямованою на поглиблене вивчення окремих тем, розвиток навичок дослідницької діяльності та підготовку до написання кваліфікаційної роботи.

1. КР1, Менеджмент організацій, 1 кредит ЄКТС, 1 семестр.

Програмні компетентності та результати навчання:

РН 02. Ідентифікувати проблеми в організації та обґрунтовувати методи їх вирішення. *Стосується аналізу поточного стану організації, визначення основних управлінських проблем та розробки дієвих способів їх вирішення. Проявляється у вмінні формулювати управлінську проблему та обґрунтовувати доцільність запропонованих рішень.*

РН 03. Проектувати ефективні системи управління організаціями. *Реалізується під час обґрунтування та розробки структур, моделей і механізмів управління, адаптованих до потреб конкретної організації. Проявляється у здатності створювати логічні, ефективні й адаптивні системи управління.*

РН 06. Мати навички прийняття, обґрунтування та забезпечення реалізації управлінських рішень в непередбачуваних умовах, враховуючи вимоги чинного законодавства, етичні міркування та соціальну відповідальність. *Стосується опрацювання альтернатив управлінських рішень з урахуванням зовнішніх ризиків і непередбачуваних ситуацій. Реалізується через формування управлінських дій, що відповідають нормам законодавства, етики та принципам соціальної відповідальності.*

РН 12. Вміти делегувати повноваження та керівництво організацією (підрозділом) *Проявляється під час аналізу розподілу управлінських функцій і повноважень у межах організації. Реалізується у визначенні раціональної структури підпорядкування та управлінських взаємозв'язків.*

2. КР2, Фінансовий менеджмент, 1 кредит ЄКТС, 2 семестр.

Програмні компетентності та результати навчання:

РН 02. Ідентифікувати проблеми в організації та обґрунтовувати методи їх вирішення. *Стосується як теоретичної, так і практичної частини роботи. У межах аналізу фінансово-господарської діяльності підприємства здобувач ідентифікує проблемні аспекти управління фінансами (недостатня ліквідність, низька рентабельність, неефективна структура капіталу тощо) та обґрунтовує шляхи їх вирішення з урахуванням сучасних фінансових підходів. Проявляється в умінні формулювати висновки та практичні рекомендації.*

РН 05. Планувати діяльність організації в стратегічному та тактичному розрізах. *Реалізується під час розробки фінансових стратегій підприємства, пропозицій щодо оптимізації витрат, інвестиційних та кредитних рішень. Стосується здатності визначати довгострокові та короткострокові орієнтири фінансової політики організації, а також узгоджувати їх з цілями розвитку підприємства. Проявляється у пропозиціях щодо удосконалення фінансового планування.*

РН 06. Мати навички прийняття, обґрунтування та забезпечення реалізації управлінських рішень в непередбачуваних умовах, враховуючи вимоги чинного законодавства, етичні міркування та соціальну відповідальність. *Стосується аналізу альтернативних фінансових рішень в умовах нестабільного зовнішнього середовища (інфляція, коливання ринкових ставок, зміни в податковому законодавстві). Реалізується через оцінку доцільності управлінських дій, з урахуванням правових, етичних і соціальних аспектів. Проявляється у виборі рішень, які мінімізують ризики та сприяють фінансовій стабільності підприємства.*

РН 13. Вміти планувати і здійснювати інформаційне, методичне, матеріальне, фінансове та кадрове забезпечення організації (підрозділу). *Реалізується у частині, що стосується оцінки ресурсного потенціалу підприємства, фінансового забезпечення його поточної та інвестиційної діяльності, а також розробки заходів для підвищення ефективності управління фінансовими ресурсами. Проявляється в умінні використовувати фінансову звітність, методики аналізу та формулюванні рекомендацій щодо забезпечення підприємства необхідними ресурсами.*

РН 14. Розробляти обґрунтовані управлінські рішення з урахуванням питань європейської та євроатлантичної інтеграції, враховувати цілі, законодавчі, часові та ресурсні обмеження, оцінювати політичні, соціальні, економічні та екологічні наслідки варіантів рішень. *Стосується розробки практичних рішень, які враховують вплив зовнішнього середовища, європейських стандартів звітності та регуляторних вимог. Реалізується при оцінці альтернатив управління інвестиціями, фінансуванням, грошовими потоками. Проявляється в аналізі наслідків обраних рішень з урахуванням сталого розвитку, інтеграційних процесів та фінансової безпеки.*

2.3. Атестація здобувачів вищої освіти

Атестація здобувачів вищої освіти є обов'язковою процедурою, що завершує освітню програму та має на меті встановлення відповідності набутих ними компетентностей та результатів навчання вимогам освітньої програми та Стандарту вищої освіти.

2.3.1. Форми атестації Атестація здобувачів вищої освіти здійснюється у формі **публічного захисту кваліфікаційної роботи**, відповідно до навчального плану освітньої програми.

2.3.2. Вимоги та процедура захисту кваліфікаційної роботи

Кваліфікаційна робота здобувача ступеня вищої освіти магістр зі спеціальності Менеджмент є самостійним розгорнутим дослідженням, передбачає розв'язання складної задачі і проблеми в галузі соціальних та поведінкових наук, що вимагає проведення досліджень та/або здійснення інновацій, характеризується невизначеністю умов і вимог.

Стан готовності кваліфікаційної роботи здобувача ступеня вищої освіти магістра до захисту визначається науковим керівником. Обов'язковою умовою допуску до захисту є успішне виконання здобувачем вищої освіти індивідуального навчального плану.

Кваліфікаційна робота не повинна містити академічного плагіату, фабрикації, фальсифікації.

Кваліфікаційна робота має передбачати розв'язання складної задачі або проблеми в сфері менеджменту, задачі або проблеми в сфері менеджменту, що потребує здійснення досліджень та/або інновацій і характеризується комплексністю і невизначеністю умов, із застосуванням теорій та методів економічної науки.

Захист кваліфікаційної роботи відбувається у вигляді доповіді здобувача у присутності членів екзаменаційної комісії. Доповідь має супроводжуватись демонстрацією результатів дослідження у вигляді презентації або роздаткового матеріалу.

Захист кваліфікаційної роботи проходить на відкритих засіданнях екзаменаційної комісії. Порядок засідання екзаменаційної комісії та графік захисту затверджується наказом по закладу вищої освіти і заздалегідь повідомляється здобувачам.

Електронний варіант кваліфікаційної роботи магістра розміщується до захисту в репозитарії кваліфікаційних робіт університету за посиланням <http://moodle2.snu.edu.ua/course/index.php?categoryid=253>, а згодом в Національному репозитарії академічних текстів.

У процесі публічного захисту здобувач вищої освіти повинен показати вміння чітко й упевнено викладати зміст проведеного дослідження, аргументовано відповідати на запитання та вести дискусію.

Ухвалення екзаменаційної комісії рішення про присудження ступеня магістр менеджменту та видачу диплома магістра за результатами підсумкової атестації здобувачів

оголошуються після оформлення в установленому порядку протоколів засідань екзаменаційної комісії.

2.3.3. Забезпечення безбар'єрного середовища під час атестації

Відповідно до принципів інклюзивності та рівних можливостей, університет створює безбар'єрне середовище для здобувачів вищої освіти з особливими освітніми потребами.

Індивідуалізація: забезпечується адаптація процедури атестації (додатковий час, альтернативні формати завдань, використання асистивних технологій) відповідно до індивідуальних потреб здобувача, що підтверджуються відповідними документами.

Інституційна підтримка: за потреби, призначається координатор для супроводу здобувачів з особливими освітніми потребами на всіх етапах атестації.

Організаційно-правове забезпечення: умови адаптації фіксуються рішенням кафедри, забезпечуючи конфіденційність, етичність та повагу до особистості здобувача.

2.4. Формування індивідуальної освітньої траєкторії

Освітня програма передбачає можливість формування здобувачем вищої освіти індивідуальної освітньої траєкторії, що є його персональним шляхом реалізації особистісного потенціалу. Цей механізм спрямований на задоволення потреб та інтересів здобувачів вищої освіти та реалізується через вільний вибір освітніх компонентів та, за наявності, сертифікатних програм.

Ключові елементи індивідуальної освітньої траєкторії:

Вільний вибір навчальних дисциплін: Здобувач вищої освіти має право обирати дисципліни з каталогу дисциплін вільного вибору (КДВВ), обсяг яких визначається освітньою програмою та навчальним планом. Обсяг однієї вибіркової дисципліни становить 5 кредитів ЄКТС. Здобувач вищої освіти може обирати дисципліни, що пропонуються для інших рівнів вищої освіти, за погодженням декана факультету. Не дозволяється обирати дисципліну, з якої вже є позитивна оцінка. Вибір програм профілізації та мікрокваліфікацій: Для поглиблення знань університет може пропонувати спеціалізовані програми, такі як «minor» (для загального уявлення з іншої галузі), профілізація (для поглибленого вивчення певного профілю) та мікрокваліфікації (для отримання кваліфікації відповідно до професійних стандартів).

Вільний вибір теми та/або керівника кваліфікаційної роботи: Здобувач має право обрати тему кваліфікаційної роботи з переліку, що пропонує кафедра, або обрати керівника з урахуванням напрямів його наукових досліджень.

Порядок формування та реалізації ІОТ:

1. Ознайомлення: На початку навчального року здобувачі ознайомлюються з КДВВ, який публікується в електронному розкладі університету на платформі TimeTable SNU.

2. Процедура вибору: Здобувач здійснює вибір дисциплін через свій особистий кабінет в електронній системі у визначені університетом терміни. Кафедра надає консультаційну підтримку.

3. Формування груп: Вибіркові дисципліни викладаються за умови формування групи мінімальною кількістю студентів. У разі неформування групи, здобувачам вищої освіти надається можливість повторного вибору.

4. Індивідуальний навчальний план (ІНП): На основі результатів вільного вибору здобувач формує ІНП, який затверджується на кожен навчальний рік і є обов'язковим для виконання. Результати навчання, отримані в рамках сертифікатних програм за іншою освітньою програмою або програм академічної мобільності, можуть бути перезараховані як частина освітньої програми за рішенням Вченої ради факультету.

2.5. Посеместрова структурна схема освітньої-професійної програми підготовки магістрів галузі знань D Бізнес, адміністрування та право спеціальності D3 Менеджмент

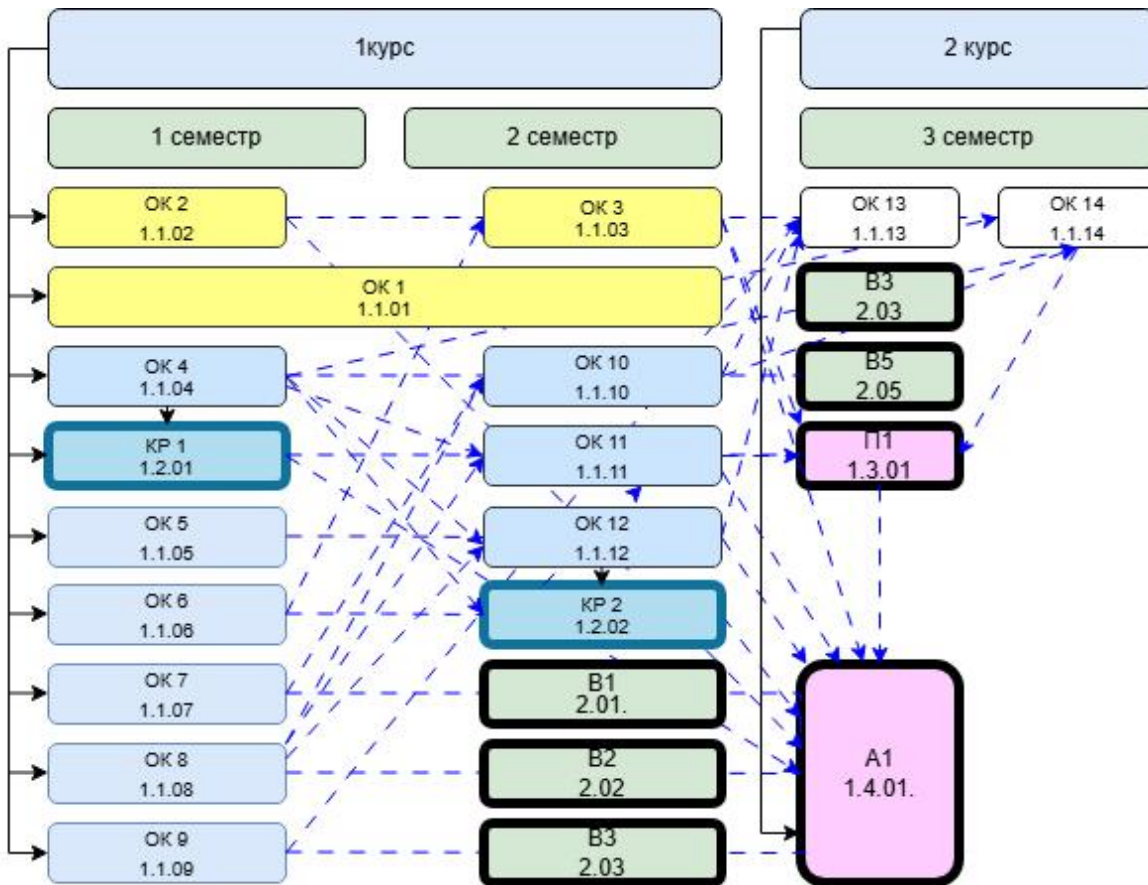

Матриця відповідності визначених освітньою програмою компетентностей дескрипторам НРК

Класифікація компетентностей за НРК	Знання		Уміння/навички		Комунікація		Відповідальність та автономія		
	Зн1	Зн2	Ум1	Ум2	К1	К2	АВ1	АВ2	
	Спеціалізовані концептуальні знання, що включають сучасні наукові здобутки у сфері професійної діяльності або галузі знань і є основою для оригінального мислення та проведення досліджень	Критичне осмислення проблем у галузі та на межі галузей знань	Спеціалізовані уміння/навички розв'язання проблем, необхідні для проведення досліджень та/або провадження інноваційної діяльності з метою розвитку нових знань та процедур	Здатність інтегрувати знання та розв'язувати складні задачі у широких або мультидисциплінарних контекстах	Зрозуміле і недвозначне донесення власних знань, висновків та аргументації до фахівців і нефахівців, зокрема, до осіб, які навчаються	Використання іноземних мов у професійній діяльності	Управління робочими або навчальними процесами, які є складними, непередбачуваними та потребують нових стратегічних підходів	Відповідальність за внесок до професійних знань і практики та/або оцінювання результатів діяльності команд та колективів	Здатність продовжувати навчання з високим ступенем автономії
Загальні компетентності									
ЗК01						K1, K2			
ЗК02	ЗН2		УМ1, УМ2			K1, K2		АВ3	
ЗК03			УМ1, УМ2			K1		АВ1	
ЗК04			УМ1			K1		АВ1, АВ2	
ЗК05						K1		АВ2	
ЗК06			УМ1						
ЗК07	ЗН1, ЗН2		УМ1						
Спеціальні (фахові) компетентності									
СК01	ЗН2		УМ1						
СК02						K2			
СК03						K2			
СК04			УМ1						
СК05	ЗН2					K2			
СК06									
СК07	ЗН1		УМ1						
СК08			УМ1						
СК09	ЗН2		УМ1			K1		АВ1, АВ3	
СК10	ЗН1		УМ1, УМ2			K1		АВ1	
СК11*	ЗН1		УМ1					АВ1	
СК12*	ЗН1					K1		АВ2	
СК13*						K2			

2.6 Матриця відповідності визначених освітньою програмою результатів навчання та компетентностей

Результати навчання	Компетентності (шифри)																			
	Інтегральна компетентність																			
	Загальні компетентності							Спеціальні (фахові, предметні) компетентності												
	ЗК1	ЗК2	ЗК3	ЗК4	ЗК5	ЗК6	ЗК7	СК1	СК2	СК3	СК4	СК5	СК6	СК7	СК8	СК9	СК10	СК11*	СК12*	СК13*
ПРН1	+							+								+				
ПРН2			+						+									+	+	
ПРН3	+											+								+
ПРН4				+										+						
ПРН5									+									+		
ПРН6						+		+								+				
ПРН7		+			+							+							+	
ПРН8			+									+								+
ПРН9					+														+	
ПРН10												+		+						
ПРН11										+										
ПРН12		+		+								+		+	+		+			
ПРН13			+	+		+			+						+	+				+
ПРН14*						+		+			+					+	+			
ПРН15*	+						+		+									+		

2. 7 Матриця відповідності визначених освітньою програмою освітніх компонентів та компетентностей

Шифр освітнього компоненту	Компетентності (шифри)																			
	Інтегральна компетентність																			
	Загальні компетентності							Спеціальні (фахові, предметні) компетентності												
	ЗК1	ЗК2	ЗК3	ЗК4	ЗК5	ЗК6	ЗК7	СК1	СК2	СК3	СК4	СК5	СК6	СК7	СК8	СК9	СК10	СК11*	СК12*	СК13*
ОК1		+			+							+							+	
ОК2	+						+	+	+	+						+		+		
ОК3			+						+			+						+	+	+
ОК4	+	+	+	+		+		+	+			+		+	+	+	+	+	+	+
ОК5	+	+	+		+			+		+		+				+			+	+
ОК6				+		+		+	+					+		+		+		
ОК7		+			+	+		+		+	+	+	+		+	+	+		+	
ОК8	+	+		+		+		+				+	+	+	+	+	+			+
ОК9	+		+	+		+	+		+	+				+	+	+		+		+
ОК10	+		+			+		+	+		+					+	+	+	+	
ОК11	+		+			+		+	+		+	+				+	+	+	+	+
ОК12			+	+		+		+	+		+				+	+	+	+	+	+
ОК13				+					+						+			+		
ОК14		+		+	+	+		+		+		+	+		+		+			
КР1	+	+	+	+		+		+	+			+		+	+	+	+	+	+	+
КР2			+	+		+		+	+		+				+	+	+	+	+	+
П1	+	+	+	+	+	+	+	+	+	+	+	+	+	+	+	+	+	+	+	+
А1	+		+	+	+	+	+	+	+	+	+	+		+	+	+	+	+	+	+

3. Опис системи внутрішнього забезпечення якості ОП

Метою системи внутрішнього забезпечення якості освітньої програми (ОП) "Менеджмент" є гарантування її відповідності стандартам вищої освіти, а також постійне вдосконалення та підвищення її конкурентоспроможності.

Система базується на принципах прозорості, об'єктивності та залучення всіх стейкхолдерів.

3.1. Критерії оцінювання якості ОП

Оцінка якості освітньої програми здійснюється за такими ключовими критеріями:

Навчальні досягнення здобувачів вищої освіти: Аналіз показників успішності, результатів атестації та якості кваліфікаційних робіт.

Актуальність змісту ОП: Відповідність програмних результатів навчання та змісту освітніх компонентів сучасним вимогам ринку праці, науковим дослідженням та потребам стейкхолдерів.

Задоволеність стейкхолдерів: Результати щорічних анонімних опитувань здобувачів, випускників та роботодавців щодо якості освітнього процесу, змісту програми та матеріально-технічного забезпечення.

Кваліфікація та ефективність викладачів: Моніторинг підвищення кваліфікації науково-педагогічних працівників, їхньої участі в науководослідній діяльності та професійному розвитку.

3.2. Механізми забезпечення та вдосконалення якості

Для постійного вдосконалення ОП застосовуються такі механізми:

Зворотний зв'язок: Регулярний збір та аналіз відгуків від студентів, випускників, роботодавців і членів робочої групи.

Моніторинг: Щорічний аналіз результатів освітнього процесу та показників, визначених критеріями якості.

Періодичний перегляд ОП: щороку, що ґрунтується на аналізі зібраних даних, вимогах ринку праці та рекомендаціях стейкхолдерів, оновлення не рідше один раз на два роки або за наявності суттєвих змін у законодавстві, стандартах вищої освіти чи потребах ринку праці.

Публічне звітування: Результати моніторингу та перегляду ОП публікуються на офіційному вебсайті університету, що забезпечує відкритість та прозорість процесу.

4. Перелік нормативних документів, на яких базується ОПП «Менеджмент»

А. Офіційні документи:

1. Закон України «Про вищу освіту». URL: <http://zakon4.rada.gov.ua/laws/show/1556-18>.

2. Закон України «Про освіту». URL: <http://zakon5.rada.gov.ua/laws/show/2145-19>.

3. Національний класифікатор України: «Класифікатор професій» ДК 003:2010 (редакція від 30.11.2017) // База даних «Законодавство України» / ВР України. URL: <http://zakon.rada.gov.ua/rada/show/va327609-10>.

4. Постанова Кабінету Міністрів України від 23.11.2011 № 1341 «Про затвердження Національної рамки кваліфікацій». URL: <http://zakon5.rada.gov.ua/laws/show/1341-2011-п>.

5. Постанова Кабінету Міністрів України «Про затвердження переліку галузей знань і спеціальностей, за якими здійснюється підготовка здобувачів

вищої освіти» (редакція від 30.11.2017) // База даних «Законодавство України» / ВР України. URL: <http://zakon4.rada.gov.ua/laws/show/266-2015-п>.

6. Методичні рекомендації щодо розроблення стандартів вищої освіти, затверджені наказом Міністерства освіти і науки України від 01.06.2017 № 600 (у редакції наказу Міністерства освіти і науки України від 30.04.2020 № 584). URL: https://mon.gov.ua/storage/app/media/vyshcha/naukovo-metodychna_rada/2020-metod-rekomendacziyi.docx.

7. Методичні рекомендації для експертів Національного агентства щодо застосування Критеріїв оцінювання якості освітньої програми, затверджені рішенням Національного агентства із забезпечення якості вищої освіти від 29.08.2019 № 9 (<https://naqa.gov.ua/>).

8. Положення про акредитацію освітніх програм, за якими здійснюється підготовка здобувачів вищої освіти, затверджене наказом Міністерства освіти і науки України від 11.07.2019 № 977. URL: <https://zakon.rada.gov.ua/laws/show/z0880-19#Text>.

9. Стандарт вищої освіти України. Другий (магістерський) рівень вищої освіти. Ступінь вищої освіти – «Магістр», галузь знань 07 «Управління та адміністрування», спеціальність 073 «Менеджмент». URL: <https://mon.gov.ua/static-objects/mon/sites/1/vishcha-osvita/zatverdzeni%20standarty/2019/07/12/073-menedzhment-magistr.pdf>.

10. Про затвердження переліку галузей знань і спеціальностей, за якими здійснюється підготовка здобувачів вищої та фахової передвищої освіти. Постанова Кабінету Міністрів України; Перелік від 29.04.2015 № 266. URL: <https://zakon.rada.gov.ua/laws/show/266-2015-%D0%BF#Text>

11. Про внесення змін до переліку галузей знань і спеціальностей, за якими здійснюється підготовка здобувачів вищої та фахової передвищої освіти. Постанова Кабінету Міністрів України від 30.08.2024 № 1021. URL: https://zakon.rada.gov.ua/laws/show/1021-2024-%D0%BF#doc_save

12. Положення про освітні програми у Східноукраїнському національному університеті імені Володимира Даля. URL: <https://snu.edu.ua/index.php/informatsijna-kartka-dokumenta-37/>

Б. Корисні посилання:

13. Стандарти і рекомендації щодо забезпечення якості в Європейському просторі вищої освіти (ESG). URL: https://ihed.org.ua/wp-content/uploads/2018/10/04_2016_ESG_2015.pdf.

14. International Standard Classification of Education ISCED, 2011. URL: <http://uis.unesco.org/sites/default/files/documents/international-standard-classification-of-education-isced-2011-en.pdf>.

15. International Standard Classification of Education: Fields of education and training, 2013 (ISCED-F 2013) – Detailed field descriptions. URL: <http://uis.unesco.org/sites/default/files/documents/international-standard-classification-of-education-fields-of-education-and-training-2013-detailed-field-descriptions-2015-en.pdf>.

16. Manual to Accompany the International Standard Classification of Education, 2011. URL: <http://uis.unesco.org/en/topic/international-standard-classification-education-isced>.

17. EQF, 2017 (Європейська рамка кваліфікацій). URL: <https://ec.europa.eu/ploteus/content/descriptors-page>.

18. QF EHEA, 2018 (Рамка кваліфікацій ЄПВО). URL: http://www.ehea.info/Upload/document/ministerial_declarations/EHEAParis2018_Communique_AppendixIII_952778.pdf.